

EEN WIEL VERWISSELEN

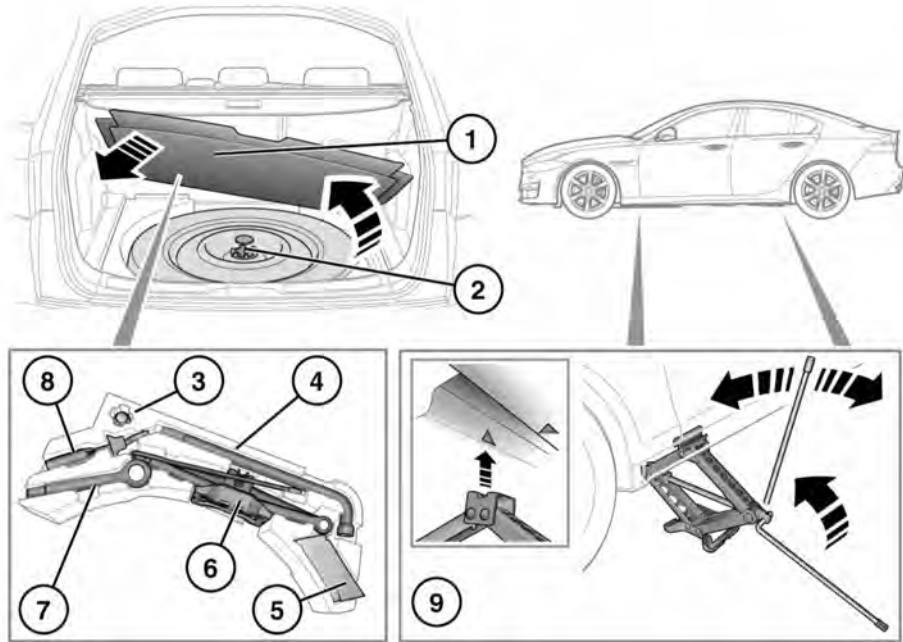

E160735

Voor voertuigen die niet zijn voorzien van een reservewiel, zie **260, BANDENREPARATIESET**.

1. Vloerpaneel van de kofferruimte: til de achterrand omhoog en trek aan het paneel om het te verwijderen.
2. Bevestigingsbout/-klem ruimtebesparend reservewiel.
3. Adapter voor de afsluitbare wielmoeren.
4. Wielsteun.
5. Keggen voor de wielen
6. Krik. Neem de op de krik gedrukte voorschriften in acht.
7. Sleepoog.
8. Terugstelgereedschap. Zie **201, BEVEILIGING TEGEN VERKEERDE BRANDSTOF VOOR DIESELMOTOREN**.
9. De onderkant van het voertuig is voorzien van 4 krikpunten. Op elk dorpelpaneel zitten 2 driehoekige uitsparingen. Deze geven de plaats voor de krik aan.



Verwijder het reservewiel voordat u het voertuig opkrikt om te voorkomen dat het voertuig uit balans raakt terwijl het staat opgekrikt.

Raadpleeg **270, BELANGRIJK – GEBRUIK VAN RESERWIEL** en **269, HET RESERWIEL VERWIJDEREN**.

Een wiel verwisselen

Voordat u het voertuig omhoog zet of een wiel vervangt, dient u de onderstaande waarschuwingen te lezen en in acht te nemen:



Probeer het voertuig niet op te krikken als de kop van de krik niet helemaal in het krikpunt zit. Gebruik alleen de goedgekeurde krikpunten om het voertuig op te krikken.



De krik is alleen bedoeld voor het verwisselen van een wiel. U mag nooit werkzaamheden onder het voertuig uitvoeren wanneer het voertuig alleen door een krik wordt ondersteund. Gebruik altijd goedgekeurde asbokken voordat u lichaamsdelen onder het voertuig brengt.



U mag het voertuig alleen bij de aangegeven krikpunten opkrikken, aangezien u anders het voertuig kunt beschadigen.

Draai voordat u het voertuig opkrikt de wielmoeren met de wielmoersleutel een halve slag linksom om ze los te zetten. Gebruik de keg. Zie **270, DE KEGGEN VOOR DE WIELEN GEBRUIKEN**.

1. Doe het kofferdeksel open. Zie **11, BAGAGERUIMTE OPENEN EN SLUITEN**.
2. Til de achterrand omhoog en trek vervolgens aan het vloerpaneel van de kofferruimte om het te verwijderen.
3. Draai de middelste klemplaat van het reservewiel linksom om hem los te maken en draai vervolgens de bovenplaat van de middelste bout linksom om de bevestigingsplaat/bout compleet te verwijderen. Zie **269, HET RESERVEWIEL VERWIJDEREN**.
4. Verwijder het reservewiel en de gereedschapset.

5. Plaats wielblokken bij het betreffende wiel. Zie **270, DE KEGGEN VOOR DE WIELEN GEBRUIKEN**.



Zorg ervoor dat de wielkeg goed tegen de band en stevig op het wegdek staat.

6. Gebruik de wielmoersleutel om de wielmoeren los te draaien door ze een halve slag linksom te draaien.



Verwijder de wielmoeren niet totdat het voertuig veilig en stevig met een krik omhoog is gezet.

7. Zet de krik onder het betreffende krikpunt.
N.B.: Zet de krik niet onder enig ander punt van de dorpel. Hierdoor kan schade worden veroorzaakt.
8. Draai de krik sleutel rechtsom om de krik omhoog te zetten totdat hij in het krikpunt valt. Zorg dat de voet van de krik het wegdek volledig raakt.
9. Zet het voertuig langzaam en geleidelijk met de krik omhoog. Vermijd snelle, onregelmatige bewegingen, aangezien het voertuig/de krik hierdoor onstabiel kan worden.
10. Stop als de band net los is van de grond.
11. Verwijder de losgedraaide wielmoeren helemaal en leg ze ergens bij elkaar waar ze niet kunnen weggrollen.
12. Verwijder het wiel en leg het aan de kant. Leg het wiel niet op het buitenvlak neer, aangezien de afwerking beschadigd kan worden.
13. Monteer het reservewiel op het voertuig. Lijn het reservewiel uit met de wielbouten van het voertuig en schuif het wiel op de naaf.