



Hoofdsteunen

HOOFDSTEUNEN VOORIN

 Hoofdsteunen zijn ontworpen om het hoofd te steunen en niet de achterkant van de nek. De hoofdsteen moet correct zijn ingesteld om achterwaarts bewegen van het hoofd bij een botsing of noodstop te voorkomen.

 Verstel, terwijl het voertuig stilstaat, de hoofdsteen zodanig dat de bovenzijde van de hoofdsteen zich op dezelfde hoogte bevindt als de bovenzijde van het hoofd van degene die op de stoel zit. Een verkeerd ingestelde hoofdsteen vergroot het risico op ernstig letsel of zelfs de dood bij een botsing.

 Verstel de hoofdsteunen nooit tijdens het rijden.

 U mag niet met het voertuig rijden terwijl uw hoofdsteen of de hoofdsteunen van de bezette stoelen verwijderd zijn. Het ontbreken van een juist ingestelde hoofdsteen vergroot het risico op nekletsel bij een botsing.

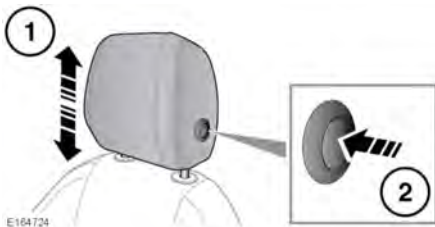

1. Omhoog: trek de hoofdsteen omhoog. Deze klikt vast in de gekozen stand.

N.B.: *Probeer de hoofdsteen niet hoger in te stellen dan de derde stand.*

2. Om de hoofdsteen lager te zetten, houdt u de knop aan de zijkant van de hoofdsteen ingedrukt en duwt u de hoofdsteen omlaag.

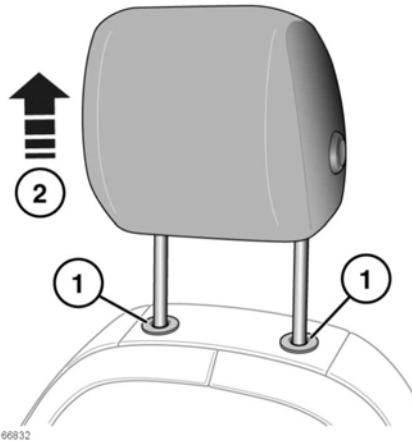

E166832

Om een hoofdsteen te verwijderen, zet u de hoofdsteen in de hoogste stand.

1. Houd de gaten in de rugleuning aan weerszijden van de hoofdsteen ingedrukt.
2. Til de hoofdsteen uit de rugleuning met de hulp van een tweede persoon.

 **Berg een verwijderde hoofdsteen altijd goed op.**

Zo monteert u de hoofdsteen terug:

1. Controleer of de hoofdsteen in de juiste richting is gericht.
2. Steek de geleidestangen van de hoofdsteen in de gaten van de rugleuning en duw ze omlaag tot u een klik hoort.

 **Verstel de hoofdsteen zodat deze in de juiste positie staat voor degene die op de stoel zit.**