

- ⓘ De dagrijverlichting in de xenon-koplampenheid, is een LED (Light Emitting Diode). Bij een defect in de dagrijverlichting moet een complete xenon-koplampenheid worden aangebracht door gekwalificeerd personeel.

Vraag bij een dealer/erkende reparateur of de plaatselijke autoriteiten om advies over de juiste afvalverwerking van xenonlampen.

De lamp van de richtingaanwijzer in de xenon-koplamp kan worden vervangen. Zie **216, GLOEILAMPJE VAN DE RICHTINGAANWIJZER VOOR VERVANGEN.**

## **GLOEILAMPJE VAN DE KOPLAMP VERVANGEN - HALOGEENGROOTLICHT**

- ⓘ Zie **210, GLOEILAMPJES VERVANGEN.**

## Luchtfilter verwijderen

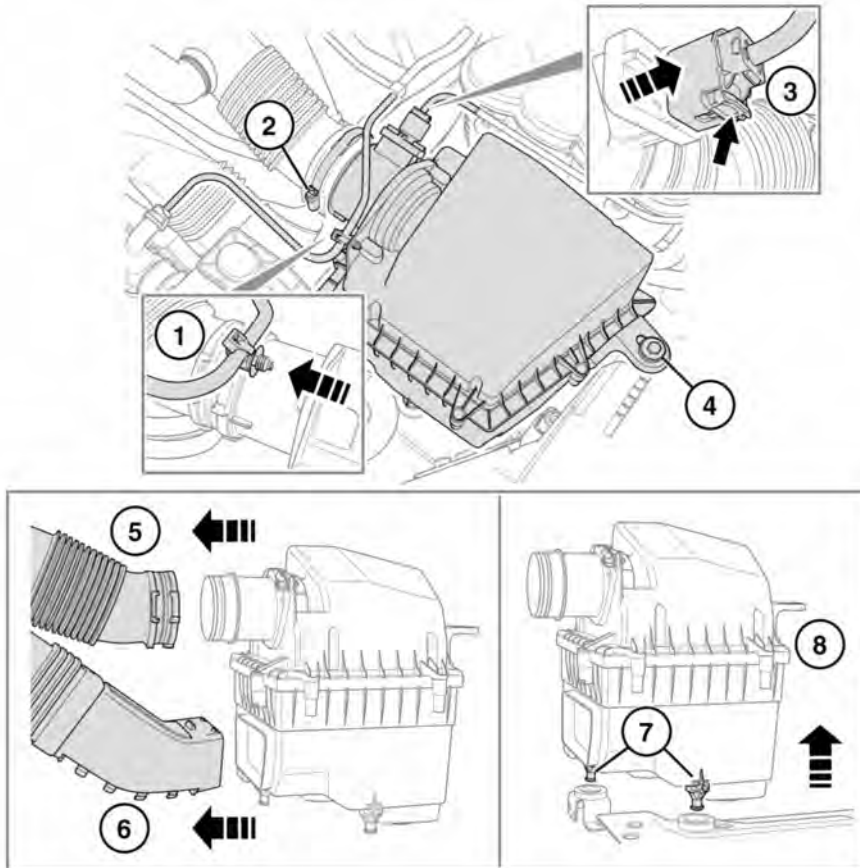

E169042

Het luchtfilter moet worden verwijderd om toegang te krijgen tot de lamphouder/lampeenheid van het linker grootlicht/dagrijlicht op alle motorvarianten. Dit kan ook betrekking hebben op de rechterkant bij voertuigen met een 3.0L-benzinemotor.

Open de motorkap en ga dan als volgt te werk:

1. Trek voorzichtig aan de koelleiding/vergrendelnok om deze los te maken van het luchtfilter.

**N.B.:** *Gebruik geen overmatige kracht, omdat de koelleiding anders ernstig beschadigd kan raken.*

2. Draai altijd de bout van de luchtleidingklem linksom los en maak deze los.

**N.B.:** Verwijder de klem van de luchtleidinging niet.

3. Houd de nok aan de voet van de elektrische connector naar boven gedrukt en trek er vervolgens lichtjes aan om hem los te maken van het luchtfilter.
4. Draai altijd de bevestigingsbout van het luchtfilter linksom om deze te verwijderen.
5. Trek lichtjes aan de bovenste luchtleidinging om deze los te maken van het luchtfilter.
6. Trek voorzichtig de onderste luchtleidinging weg om deze los te maken van het luchtfilter.
7. Til de kap van het luchtfilter op om de 2 borg-/pasnokken los te maken.

**N.B.:** Als de rubberen doorvoertules aan het luchtfilter bevestigd blijven, haalt u deze weg en monteert u deze vóór het inbouwen van het luchtfilter op de carrosserie van het voertuig.

8. Haal het luchtfilter uit het voertuig.

 Let op de stand van de koelleiding, de kabelboom en beide luchtleidingingen tijdens het uitbouwen en inbouwen van het luchtfilter.

Voer de procedure van het verwijderen in omgekeerde volgorde uit om het luchtfilter in te bouwen.

## Lamphouder/lampeenheid van het grootlicht/dagrijlicht verwijderen

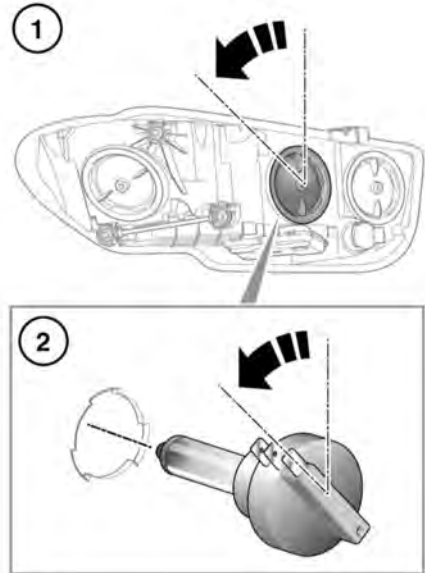

E164034

**N.B.:** De lamphouder en de lamp zijn één complete eenheid. De lamp heeft 2 gloeidraden, één voor het grootlicht en de andere voor de halogeenlamp van het dagrijlicht.

Open de motorkap en ga dan als volgt te werk:

1. Draai de afscherming van de koplamp ongeveer 45 graden linksom om hem los te maken en trek deze voorzichtig weg om deze van de koplamp te halen.

**N.B.:** Noteer de oriëntatie van de afscherming om deze gemakkelijker te kunnen terugplaatsen.

2. Draai de lamphouder/lampeenheid ongeveer 45 graden linksom om deze los te maken en trek eraan om de houder/eenheid uit de koplamp te verwijderen.

***N.B.:** Noteer de oriëntatie van de lamphouder/lampeenheid om deze gemakkelijker te kunnen terugplaatsen.*

Voer de procedure van het verwijderen in omgekeerde volgorde uit om een nieuwe lamphouder/lampeenheid te plaatsen.