



BEWAKINGSSYSTEEM VAN DE BANDENSPANNINGEN (TPMS)

 Het bandenspanningscontrolesysteem (TPMS) geeft een waarschuwing als de bandenspanning te laag is, maar brengt de banden niet opnieuw op spanning. U dient de bandenspanningen regelmatig te controleren met een nauwkeurige drukmeter wanneer de banden koud zijn.

 TPMS kan NIET vaststellen of een band beschadigd is. Controleer regelmatig de staat van uw banden.

 Voorkom bij het oppompen van de banden dat de TPMS-ventielen buigen of beschadigd raken. Controleer altijd of de blaasmond recht op het ventiel zit.

N.B.: Niet-goedgekeurde accessoires kunnen de juiste werking van het systeem nadelig beïnvloeden. Als dit gebeurt, verschijnt de mededeling **BANDENSPANNING SYSTEEMFOUT** op het message centre.

N.B.: Het type van de banden kan van invloed zijn op de prestaties van het TPMS. Vervang de banden altijd op de aanbevolen wijze.

Het TPMS-systeem controleert voortdurend de bandenspanning in elk wiel. Het ruimtebesparende reservewiel (indien gemonteerd) wordt niet gecontroleerd.

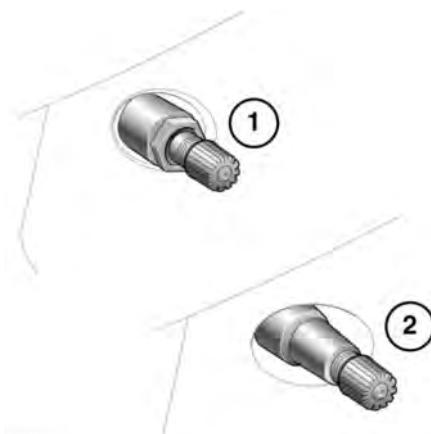

E132513

U kunt wielen uitgerust met het bandenspanningscontrolesysteem op het oog herkennen aan een metalen borgmoer en ventiel aan de buitenkant (1). Alle Jaguar-wielen zonder TPMS zijn voorzien van een rubberen ventiel (2).

U dient de bandenspanningen regelmatig te controleren wanneer de banden koud zijn en deze zo nodig aan te passen. Ook met een TPMS blijft dit noodzakelijk.

Het waarschuwingslampje voor lage bandenspanning gaat branden wanneer de spanning in één of meerdere banden te laag is. Zie 60, **BEWAKINGSSYSTEEM VAN DE BANDENSPANNINGEN (GEEL)**. U moet zo snel mogelijk stoppen, de banden controleren en ze tot de voor de voertuigbelading aanbevolen spanning oppompen.

BANDENSPANNINGSCONTROLE

Het instrumentenpaneel kan worden gebruikt om de bandenspanningen van de auto weer te geven. De bandenspanningcijfers zijn toegankelijk via het menu **Voertuiginformatie**.

Zie 53, **MENU VAN HET INSTRUMENTENPANEEL** voor meer informatie.