

## ELEKTRISCH BEDIENDE RUITEN

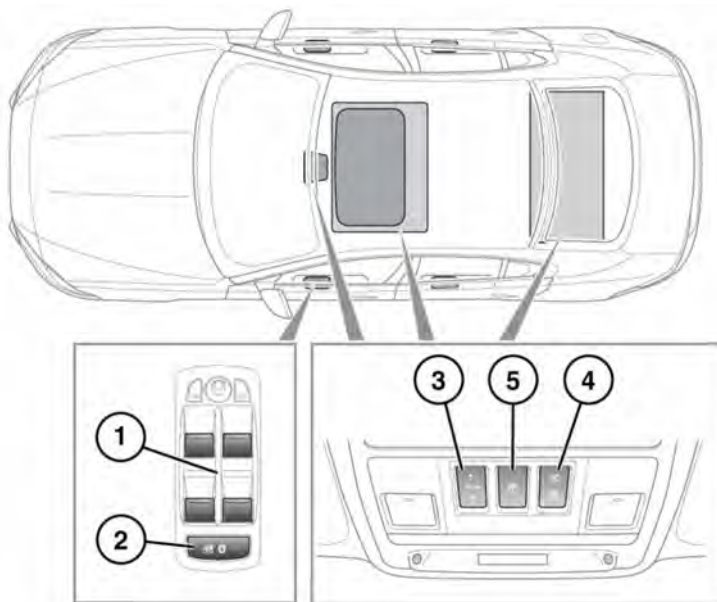

E169373

### 1. Ruitschakelaars:

**N.B.:** Elke schakelaar bevat een 2-traps bediening. U moet deze lichtjes indrukken/uittrekken en zo houden om de ruit handmatig in de gewenste stand te zetten. U kunt deze ook volledig indrukken/uittrekken voor een volautomatische bediening (één keer aanraken). U kunt de volautomatische bediening te allen tijde stopzetten door de schakelaar nogmaals te bedienen.

- Druk op de voorkant van de schakelaar om de ruit gedeeltelijk of volledig te openen.
- Trek aan de voorkant van de schakelaar om de ruit gedeeltelijk of volledig te sluiten.

**N.B.:** De ruiten blijven werken tot 5 minuten nadat u de motor hebt uitgeschakeld, zolang er geen portieren geopend zijn.



**Zorg dat de Smart-key wordt verwijderd wanneer passagiers in het voertuig achterblijven. Dit voorkomt bediening van de ruiten en het zonnedak zonder toezicht, wat anders letsel tot gevolg kan hebben.**



Verwijder eventueel ijs van de ruiten voordat u deze bedient.

### 2. Blokkeertoets voor de achterruiten.



**Als er kinderen achterin meerijden, kunt u met de blokkeertoets verhinderen dat de achterruiten worden bediend.**

### 3. Zonnedak:

**N.B.:** De voor- en achterkant van de schakelaar heeft een 2-traps bediening. Houd deze lichtjes ingedrukt om de ruit handmatig in de gewenste stand te zetten. U kunt deze ook volledig indrukken en loslaten voor een volautomatische bediening (één keer aanraken). U kunt de volautomatische bediening te allen tijde stoppen door nogmaals op de schakelaar te drukken.

- Druk, wanneer het zonnedak is gesloten, op de achterkant van de schakelaar om het zonnedak gedeeltelijk of volledig omhoog te brengen in de gekantelde stand. Druk nogmaals op de achterkant van de schakelaar om het zonnedak gedeeltelijk of volledig te openen.

**N.B.:** Wanneer het rolgordijn is gesloten, opent de zonnedakschakelaar tijdens de bediening van het zonnedak ook het rolgordijn.

- Druk, wanneer het zonnedak is geopend, op de voorkant van de schakelaar om het zonnedak gedeeltelijk of volledig te sluiten in de gekantelde stand. Druk nogmaals op de voorkant van de schakelaar om het zonnedak gedeeltelijk/volledig helemaal omlaag te brengen.

 Zorg er om schade te voorkomen voor dat de lading op een eventuele imperiaal de beweging van het zonnedak niet blokkeert.

#### 4. Rolgordijn van het zonnedak:

**N.B.:** De voor- en achterkant van de schakelaar heeft een 2-traps bediening. Houd deze lichtjes ingedrukt om de ruit handmatig in de gewenste stand te zetten. U kunt deze ook volledig indrukken en loslaten voor een volautomatische bediening (één keer aanraken). U kunt de volautomatische bediening te allen tijde stoppen door nogmaals op de schakelaar te drukken.

- Druk op de achterkant van de schakelaar om het zonnedak gedeeltelijk of volledig te openen.
- Druk op de voorkant van de schakelaar om het zonnedak gedeeltelijk of volledig te sluiten.

U kunt op elk gewenst moment het rolgordijn openen, maar u kunt het alleen sluiten wanneer het zonnedak gesloten is. Als het zonnedak gedeeltelijk is gesloten, dan kunt u het rolgordijn slechts gedeeltelijk sluiten, tot dezelfde stand.

Als het rolgordijn tijdens het sluiten weerstand ondervindt, stopt de beweging en gaat het gedeeltelijk of geheel open (afhankelijk van de huidige positie) om de blokkering te verwijderen en ernstig letsel of schade aan het mechanisme te voorkomen. Houd binnen 10 seconden nadat het zonnedak gedeeltelijk of volledig is geopend de voorkant van de schakelaar ingedrukt om de obstructiedetectie op te heffen.

#### 5. Rolgordijn voor de achterruit.

- Druk op de schakelaar om deze uit te rollen.
- Druk nogmaals op de schakelaar om deze in te rollen.