

Die Lampenfassung besteht aus einer Kunststoffeinheit, welche die Glühlampe enthält. Es sind keine Werkzeuge erforderlich, aber eine Taschenlampe ist u. U. hilfreich.

1. An der Rückseite der Leuchteinheit die Lampenfassung etwas gegen den Uhrzeigersinn drehen bis ein Widerstand zu spüren ist; dann zum Lösen leicht ziehen. Die Lampenfassung senken, so weit dies die daran befestigte Verkabelung zulässt.

Hinweis: Vor und während des Ausbaus auf die Ausrichtung des Glühlampengehäuses achten, um den Einbau zu erleichtern.

2. Die Glühlampe aus der Fassung herausziehen durch leichtes Drücken und leichtes Drehen gegen den Uhrzeigersinn, bis ein Widerstand zu spüren ist. Dann leicht ziehen.

Hinweis: Die Einbaulage der Glühlampenausrichtungsnasen beim Ausbau notieren.

Die Montage einer neuen Glühlampe und der Einbau einer Lampenfassung in die Leuchteinheit erfolgt in umgekehrter Reihenfolge des Ausbaus.

Zu den Spezifikationen der Ersatzglühlampen siehe **226, GLÜHLAMPENSPEZIFIKATIONEN**.

AUSTAUSCHEN EINER GLÜHLAMPE DES RÜCKFAHRSCHWEINWERFERS

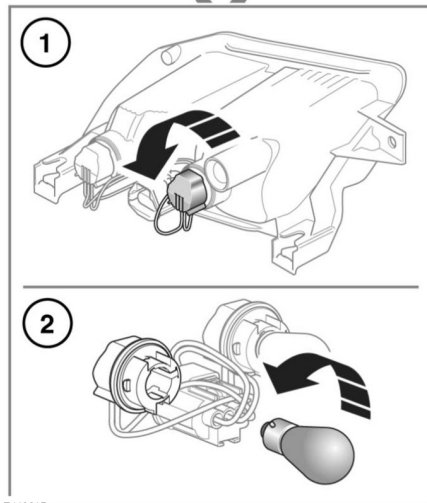
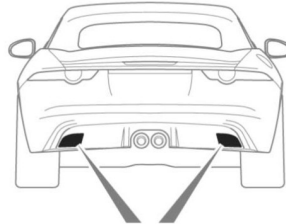

E 149847

Zugang zum Rückfahrleuchtegehäuse des Fahrzeugs mit 3.0L-Motor erfolgt von unterhalb des hinteren Stoßfängers aus.

Hinweis: Das Fahrzeug mit 5.0L-Motor hat eine LED (Leuchtdiode)-Glühlampe in der Nebelschlussleuchte. Der Ausbau dieser Leuchteinheit darf nur von einem qualifizierten Techniker vorgenommen werden. Im Zweifelsfall einen Händler bzw. autorisierten Servicebetrieb zu Rate ziehen.