

## DESMONTAJE DE LOS FAROS

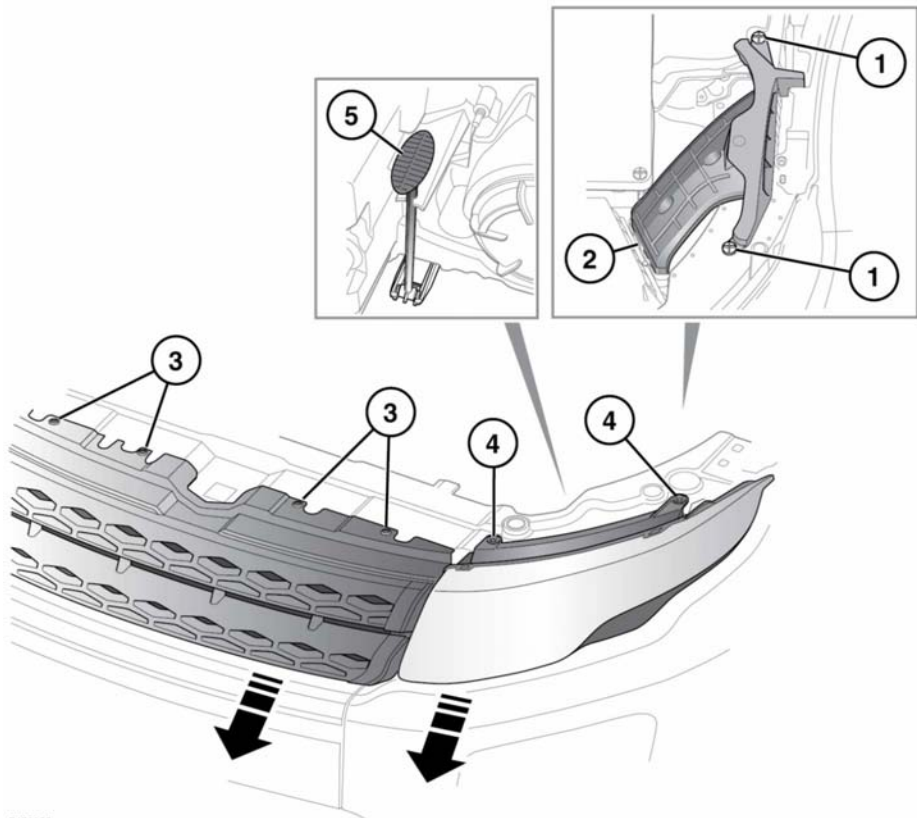

E150355

Desplazamiento del faro izquierdo para acceder a las bombillas:

1. Extraiga las 2 fijaciones de plástico.
2. Levante el tubo para soltarlo de la caja del filtro de aire. De este modo, dispondrá de más espacio para trabajar.
3. Extraiga las 4 fijaciones de la rejilla.
4. Quite los 2 pernos de sujeción.
5. En la parte posterior del faro, levante el tirador del mecanismo de desenganche y sujételo mientras desplaza el faro hacia delante 40 mm (1,5 pulg.).

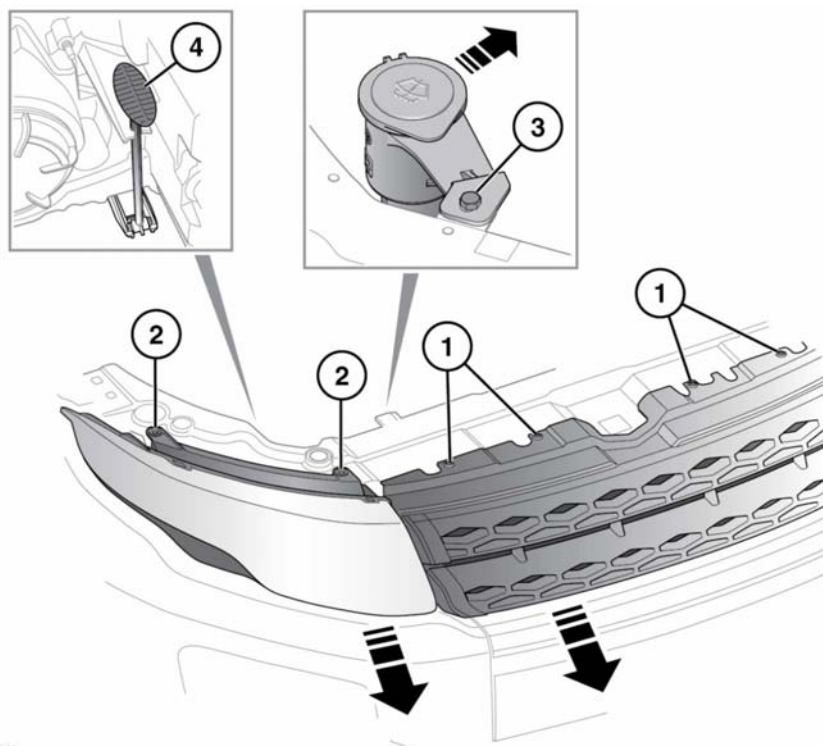

E150356

Desplazamiento del faro derecho para acceder a las bombillas:

1. Extraiga las 4 fijaciones de la rejilla.
2. Quite los 2 pernos de sujeción.
3. Extraiga la fijación y desplace el tubo de llenado hacia atrás. De este modo, dispondrá de más espacio para acceder a los portabombillas.
4. En la parte posterior del faro, levante el tirador del mecanismo de desenganche y sujételo mientras desplaza el faro hacia delante 40 mm (1,5 pulg.).