

E156199

Desmontaje de la bombilla derecha:

Para conseguir más espacio y poder acceder a las bombillas, siga el proceso de desplazamiento del faro derecho.

En la parte posterior del faro, extraiga el casquillo de la bombilla del intermitente; gírelo en el sentido contrario al de las agujas del reloj para desenchajarlo.

## SUSTITUCIÓN DE LAS LUCES DE LOS INTERMITENTES Y DE MARCHA ATRÁS

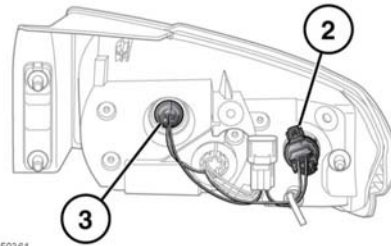
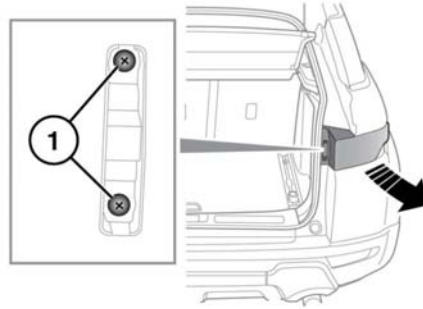

E150361

1. Extraiga las 2 fijaciones.
2. Intermitente:

- Para extraer el portabombillas, presione los rebordes exteriores de la unidad de plástico negro y tire del portabombillas hacia fuera.
- Presione el mecanismo de desbloqueo mientras tira del conector y del portabombillas para separarlos.
- Las instalación se efectúa en el orden inverso al de desmontaje. Verifique que el cierre del conector está presionado hacia abajo y que la bombilla se acopla bien en el emplazamiento de la luz antiniebla.