

E150357

Cómo extraer la bombilla de un faro:

1. Retire la tapa situada en la parte posterior del faro. Gírelo en el sentido contrario al de las agujas del reloj para desenchajarlo.
2. De este modo, queda expuesta la parte posterior de la bombilla. Tire hacia abajo del conector eléctrico para desconectarlo de la bombilla.
3. Gire el manguito de sujeción en el sentido contrario al de las agujas del reloj para soltar la bombilla. Extraiga la bombilla del casquillo.

SUSTITUCIÓN DE LAS BOMBILLAS DE LOS INTERMITENTES

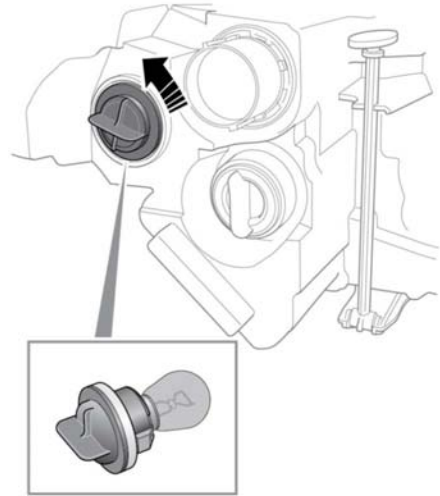

E156198

Desmontaje de la bombilla izquierda:

Para obtener más espacio y poder acceder a las bombillas, siga los pasos 1 y 2 que le permitirán mover la parte izquierda del faro.

En la parte posterior del faro, extraiga el casquillo de la bombilla del intermitente; gírelo en el sentido contrario al de las agujas del reloj para desenchajarlo.