

APERTURA DEL CAPÓ

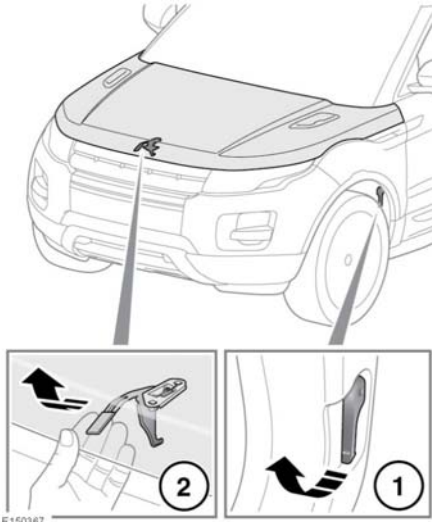

E150367

1. Tire de la palanca de apertura del capó situada en el hueco para los pies de la parte delantera izquierda.
2. Levante la palanca del gancho de seguridad del capó, situada debajo del punto central del capó, y levántelo.

CIERRE DEL CAPÓ



No conduzca con el capó sujeto solamente por el gancho de seguridad.

1. Baje el capó hasta que encaje el gancho de seguridad.
2. Con ambas manos, presione el capó hasta que los ganchos hagan clic.
3. Compruebe que ambos ganchos han encajado por completo; para ello, trate de levantar el borde delantero del capó.

TAPAS SITUADAS EN EL VANO MOTOR - DESMONTAJE

Tapa del vano motor del lado izquierdo

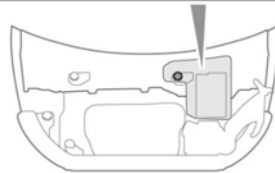
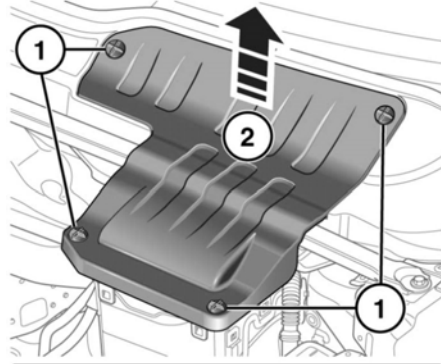
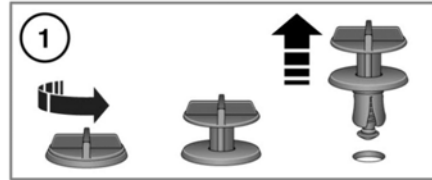

E153608

1. Desenrosque las fijaciones hacia la izquierda y extráigalas.
2. Levante el borde delantero de la tapa y deslícela hacia delante para retirarla.