

Para desactivar el sistema de ayuda al estacionamiento, vuelva a pulsar el botón de ayuda al estacionamiento. El testigo del botón se apagará a modo de confirmación.

El sistema de ayuda al estacionamiento permanecerá desactivado hasta que se seleccione la marcha atrás o el sistema se vuelva a encender manualmente mientras el vehículo esté en movimiento.

El sistema de ayuda al estacionamiento se activa automáticamente cuando se selecciona la marcha atrás.

El sistema de ayuda al estacionamiento ayuda al conductor cuando maniobra el vehículo en espacios cerrados. Cuando el sistema está activado, el seguimiento de objetos a lo largo de las partes delantera y trasera del vehículo aparecerá en la pantalla táctil.

Nota: Si el sistema no detecta ningún objeto que pueda entrar en contacto con el vehículo, no se mostrará ninguna información de seguimiento en la pantalla táctil.

En marcha atrás, tanto los sensores delanteros como los traseros estarán activos; en la posición de conducción solo los sensores delanteros están activados.

Al detectar objetos, el sistema de ayuda al estacionamiento emitirá un aviso acústico que aumentará de frecuencia conforme el vehículo se vaya aproximando a un obstáculo. El tono se vuelve constante cuando el obstáculo se encuentra a menos de 300 mm (12 pulgadas).

Nota: El tono de aviso se detendrá cuando la distancia entre el vehículo y el objeto permanezca invariable.

El sistema de ayuda al estacionamiento funciona hasta una velocidad de 16 km/h (10 mph).

LIMPIEZA DE LOS SENSORES



Cuando lave el vehículo, no dirija chorros de agua a alta presión directamente a los sensores. No utilice materiales abrasivos ni objetos duros o punzantes para limpiar los sensores. Utilice solamente jabón autorizado para vehículos.

Los sensores deben estar siempre limpios para garantizar su precisión y correcto funcionamiento.

AVERÍA DEL SISTEMA DE AYUDA AL ESTACIONAMIENTO

Si se produce un fallo en el sistema, suena un tono largo y agudo y parpadea el testigo del interruptor. También se mostrará un gráfico y el mensaje **Sistema de ayuda al estacionamiento no disponible. Consulte a su concesionario** aparecerá en la pantalla táctil. Póngase en contacto con un concesionario o taller autorizado lo antes posible.

CÁMARA TRASERA



El conductor seguirá siendo responsable de detectar posibles obstáculos, así como de calcular la distancia que separa el vehículo de estos al dar marcha atrás.



Es posible que la cámara no detecte algunos obstáculos suspendidos o barreras que podrían causar daños al vehículo.

Sistema de ayuda al estacionamiento

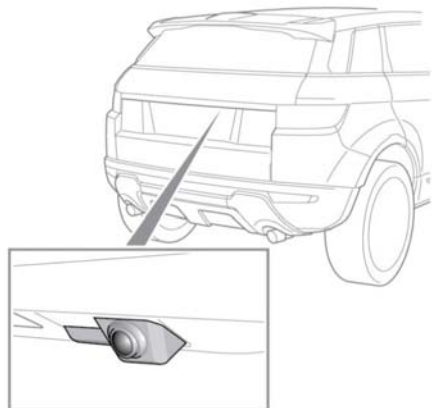

E153429

Cuando se selecciona la marcha atrás, la pantalla muestra automáticamente una imagen en gran angular y en color desde la parte trasera del vehículo.

El sistema de cámara trasera proporciona una imagen de la zona situada detrás del vehículo para facilitar las maniobras en marcha atrás. Sobre la imagen que aparece se superponen unas líneas que sirven de guía para dar marcha atrás.

Nota: Las imágenes de la parte trasera y las opciones de menú dependen de las especificaciones de la cámara de visión trasera montada en el vehículo.

Para ajustar la configuración de la cámara mientras conduce marcha atrás, toque en cualquier punto de la pantalla táctil para mostrar las opciones de usuario o seleccione

Prestaciones adicionales en el menú, pulse **Cámaras** y seleccione **Ajustes**.

Nota: Se muestra un icono de cámara en la pantalla de opciones de usuario, cuando se selecciona **Prestaciones adicionales**. Toque el icono de la cámara para restablecer la pantalla de la cámara de visión trasera.

Nota: La imagen de la cámara trasera tiene prioridad sobre la imagen del sistema de ayuda al estacionamiento. Para cancelar la imagen de la cámara en cualquier momento, pulse el botón **Menú inicio** o pulse la tecla táctil **Atrás**.

La imagen que aparece en la pantalla táctil procedente de la cámara trasera dejará de mostrarse cuando se dé alguna de las circunstancias siguientes:

- Se selecciona una marcha hacia delante durante más de 5 segundos.
- Se ha seleccionado una marcha de avance y/o la velocidad del vehículo es superior a 18 km/h (11 mph).

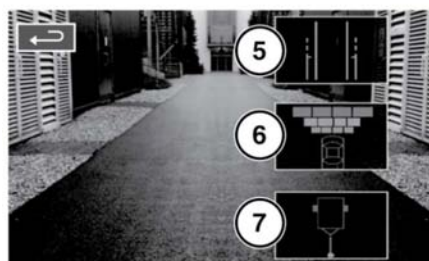
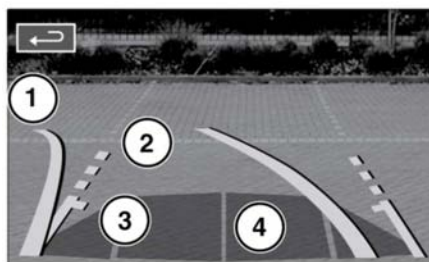

E153094

1. Línea continua: Proyección del recorrido en función de la posición actual del volante.
2. Línea discontinua: Anchura de maniobra segura del vehículo (incluyendo retrovisores exteriores).

3. Línea de guía del portón trasero: No retroceda más allá de este punto si necesita acceder al portón trasero.
4. Activación de los sensores de estacionamiento: Aparece una zona coloreada para indicar qué sensores traseros están activados.
5. Pulse para activar o desactivar **(1)**, **(2)** y **(3)**.
6. Toque este botón para habilitar o deshabilitar el sensor de ayuda al estacionamiento **(4)**.
7. Toque este botón para habilitar o deshabilitar las líneas de guía de enganche asistido. **(5)** y **(6)** se desactivarán cuando la guía de enganche asistido está activada.