

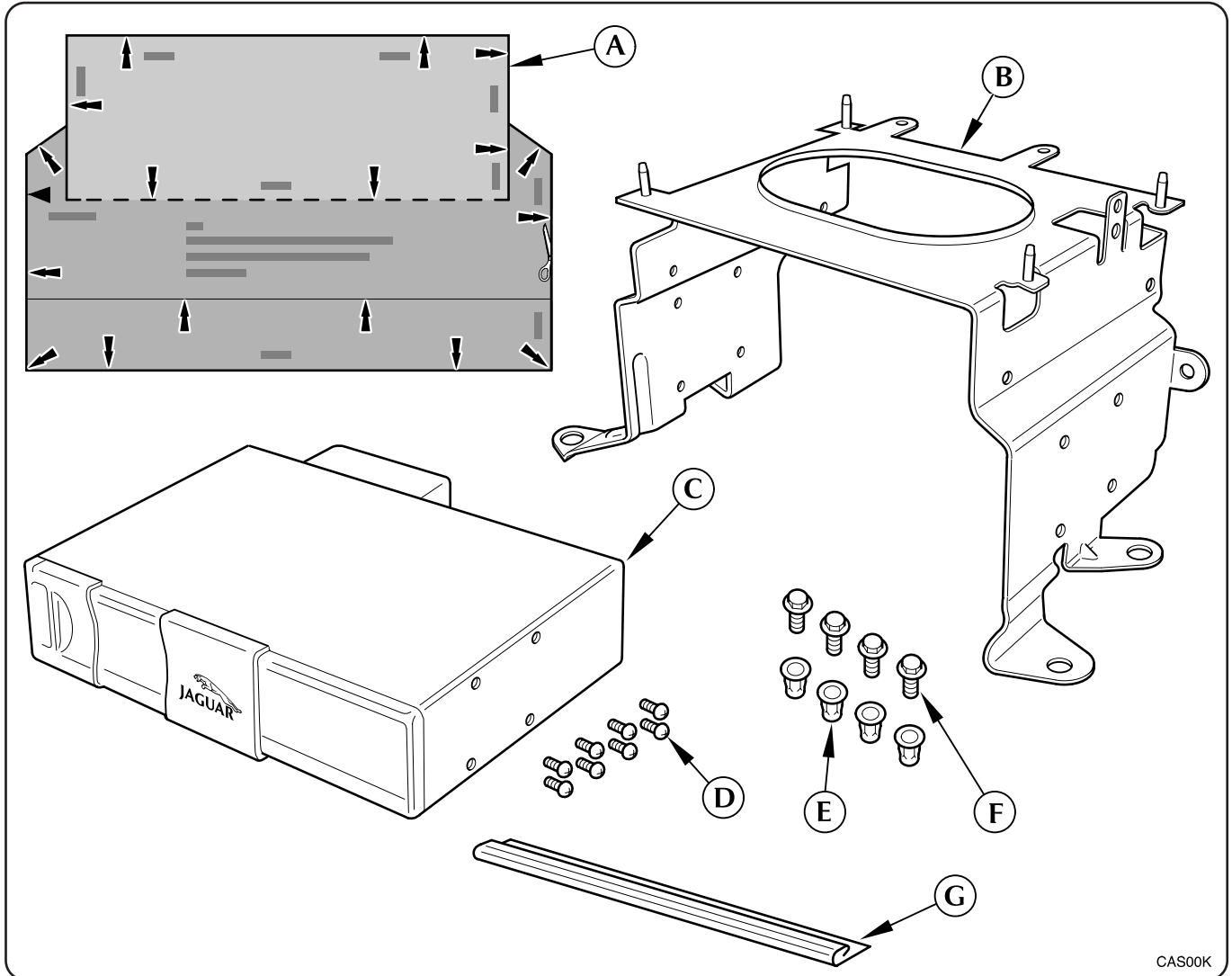

FITTING INSTRUCTIONS, INSTRUCTIONS DE MONTAGE,
EINBAUANLEITUNG, ISTRUZIONI DI MONTAGGIO,
INSTRUCCIONES DE MONTAJE, 取扱説明書

S-TYPE

CD Autochanger, Chargeur automatique de CD,
CD-Wechsler, Multiletto CD, Autocambiador de CD,
CDオートチェンジャー



CAS00K

Content of kit

- A. Template
- B. CD bracket
- C. CD autochanger
- D. Screws
- E. Hexerts
- F. Screws
- G. Plastic strip

Lieferumfang des Service-Kits

- A. Schablone
- B. Halter - CD-Wechsler/
- C. CD-Wechsler
- D. Schrauben
- E. Käfigmuttern
- F. Schrauben
- G. Kunststoffhalteband

Contenido del kit

- A. Tipo
- B. Soporte del autocambiador de CD
- C. Autocambiador de CD
- D. Tornillos
- E. Tuercas ciegas
- F. Tornillos
- G. Banda de plástico

Contenu du kit

- A. Modèle
- B. Support de chargeur de CD
- C. Chargeur automatique de CD
- D. Vis
- E. Ecrous prisonniers
- F. Vis
- G. Bande en plastique

Contenuto del kit

- A. Tipo
- B. Staffa multiletto CD
- C. Multiletto CD
- D. Viti
- E. Dadi prigionieri
- F. Viti
- G. Fascetta in plastica

キット内容

- A. テンプレート
- B. CDブラケット
- C. CDオートチェンジャー
- D. スクリュー
- E. 六角インサート
- F. スクリュー
- G. プラスチック片

SK2R83-19G400-BA

MY 2002

Part No. XR8-35641



FITTING INSTRUCTIONS, INSTRUCTIONS DE MONTAGE,
EINBAUANLEITUNG, ISTRUZIONI DI MONTAGGIO,
INSTRUCCIONES DE MONTAJE, 取扱説明書

S-TYPE

CD Autochanger, Chargeur automatique de CD,
CD-Wechsler, Multiletto CD, Autocambiador de CD,
CDオートチェンジャー

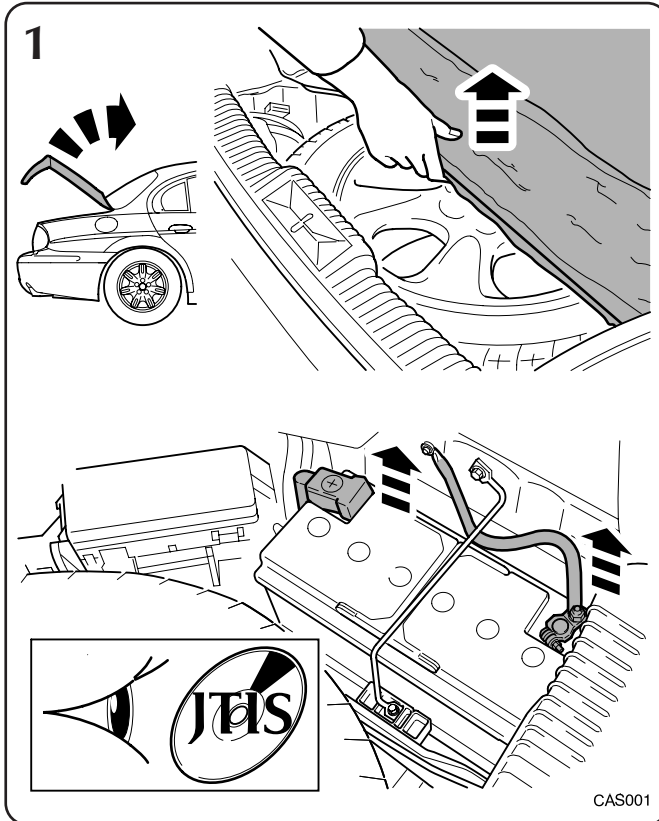

CAS001

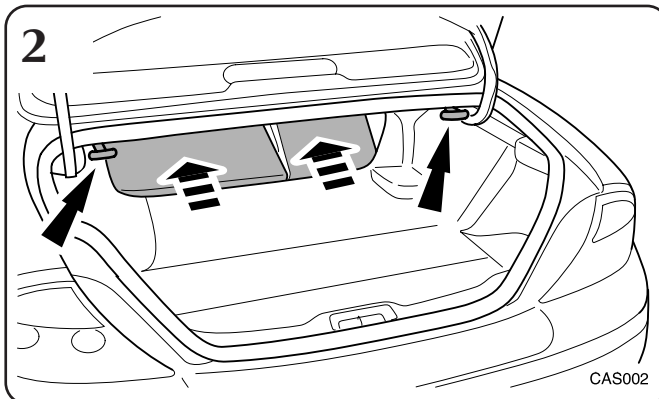

CAS002

Notes: Hinweise: Note: Nota: 注:

1. Refer to J.T.I.S / Drivers Handbook to ensure correct operations are carried out, relevant to battery disconnect and reconnect.
1. Se reporter au TIS Jaguar / Manuel de l'utilisateur pour pouvoir effectuer les opérations correctes, applicables au débranchement et au branchement de la batterie.
1. Zur korrekten Durchführung der Arbeitsschritte beim Ab- und Ankleben der Batterie siehe JTIS/Fahrzeug-Bedienungsanleitung.
1. Remítase al JTIS/Manual del propietario para comprobar que se realizan las operaciones correspondientes relativas a la desconexión y conexión de la batería.
1. Vedere il J.T.I.S / Manuale del proprietario per accertarsi di eseguire le operazioni corrette, per ciò che concerne lo scollegamento e il collegamento della batteria.
1. バッテリーの取外しと接続に関連する正しい作業を実施するためには、J.T.I.S / ドライバーハンドブックを参照して下さい。

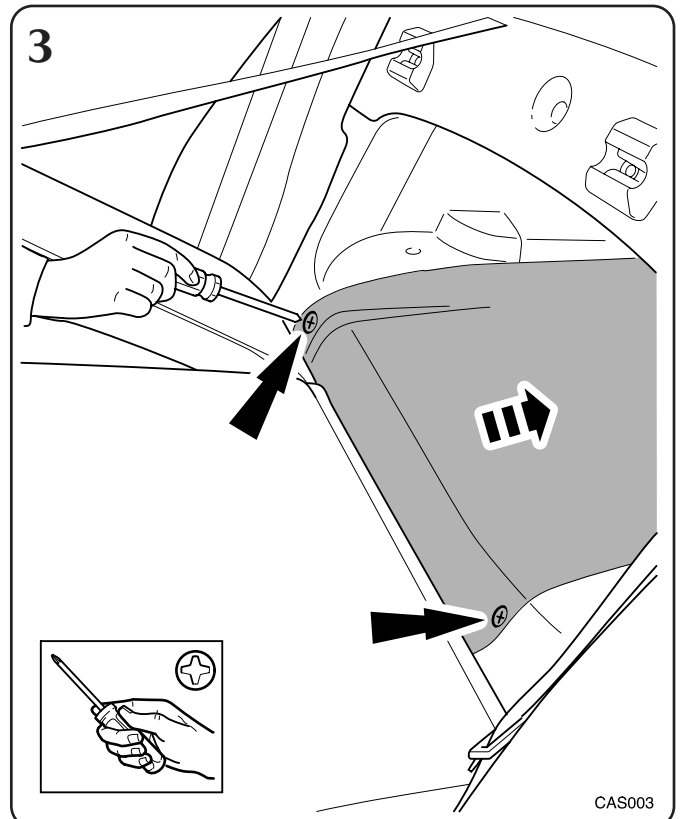

CAS003

MY 2002

Part No. XR8-35641



FITTING INSTRUCTIONS, INSTRUCTIONS DE MONTAGE,
EINBAUANLEITUNG, ISTRUZIONI DI MONTAGGIO,
INSTRUCCIONES DE MONTAJE, 取扱説明書

S-TYPE

CD Autochanger, Chargeur automatique de CD,
CD-Wechsler, Multiletto CD, Autocambiador de CD,
CDオートチェンジャー

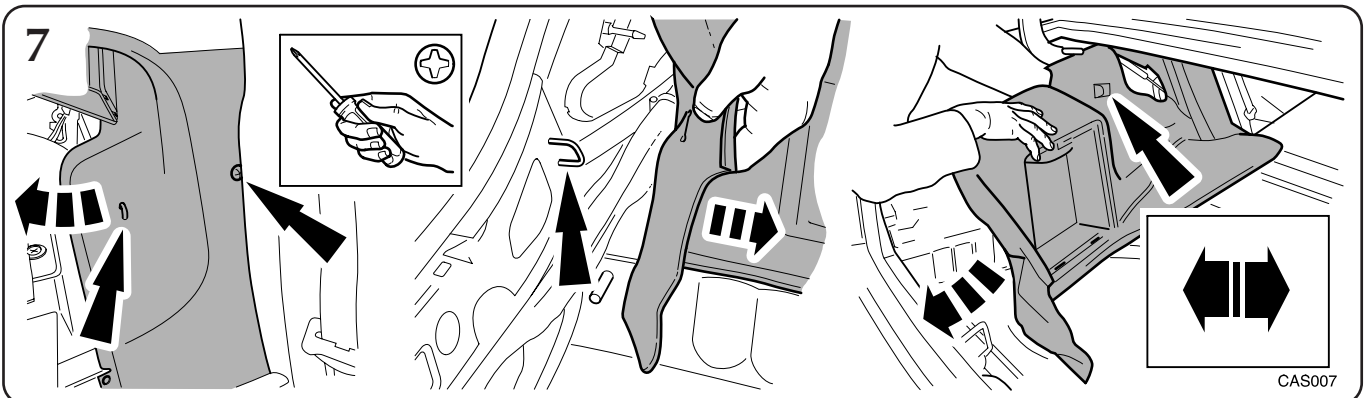
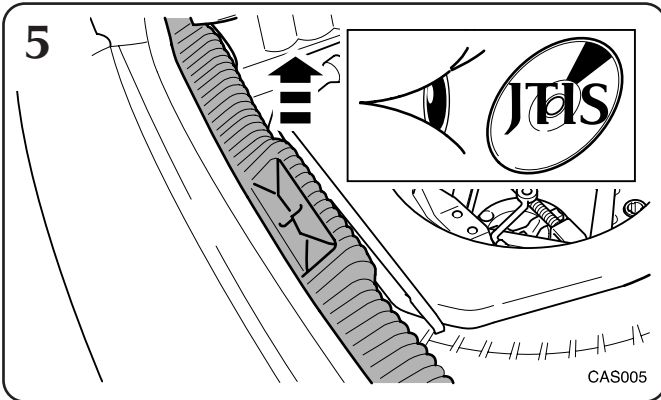
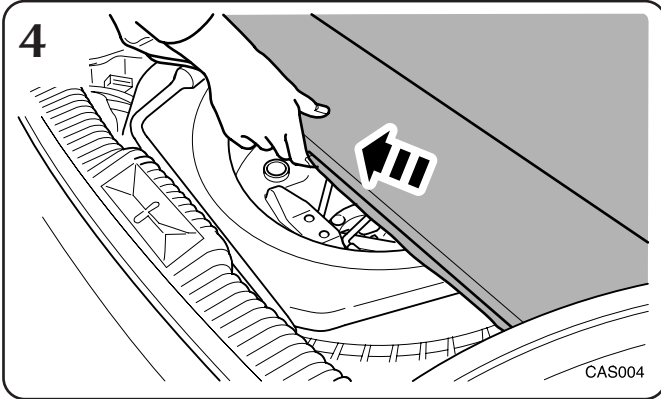

MY 2002

Part No. XR8-35641



**FITTING INSTRUCTIONS, INSTRUCTIONS DE MONTAGE,
EINBAUANLEITUNG, ISTRUZIONI DI MONTAGGIO,
INSTRUCCIONES DE MONTAJE, 取扱説明書**

S-TYPE

**CD Autochanger, Chargeur automatique de CD,
CD-Wechsler, Multilettore CD, Autocambiador de CD,
CDオートチェンジャー**

Introduction

The following part of the instruction details the operations how to fit the cd autochanger in the trunk of the vehicle. To simplify using this part of the instruction it is suggested you remove and discard the languages that do not apply to you.

Introduction

La partie suivante des instructions décrit les opérations de montage du chargeur de CD dans le coffre du véhicule. Pour simplifier l'utilisation de cette partie des instructions, il est conseillé d'enlever et jeter les langues inutiles.

Einführung

Im Folgenden werden die Arbeitsschritte zum Einbau des CD-Wechslers im Kofferraum des Fahrzeugs beschrieben. Zum besseren Verständnis entsorgen Sie bitte die Seiten mit den nicht für Sie relevanten Sprachen.

Introducción

En el siguiente apartado de estas instrucciones se detallan las operaciones de montaje del cargador de CD en el maletero del vehículo. Para facilitar la utilización de estas instrucciones se sugiere que se retiren y desechen las páginas traducidas para el resto de los idiomas.

Introduzione

La seguente sezione di istruzioni riporta le operazioni di montaggio del multilettore CD nel bagagliaio del veicolo. Per facilitare il montaggio utilizzando la sezione delle istruzioni viene richiesto di rimuovere ed eliminare le lingue non relative al proprio paese.

イントロダクション

インストラクションの以下の部分は、車両のトランク内へのCDオートチェンジャー装着方法を詳細に記述しています。インストラクションのこの部分の使用を容易にするために、使用しない言語部分は取り除いて破棄することをお勧めします。

MY

2002

Part No.

XR8-35641



**FITTING INSTRUCTIONS, INSTRUCTIONS DE MONTAGE,
EINBAUANLEITUNG, ISTRUZIONI DI MONTAGGIO,
INSTRUCCIONES DE MONTAJE, 取扱説明書**

S-TYPE

**CD Autochanger, Chargeur automatique de CD,
CD-Wechsler, Multiletto CD, Autocambiador de CD,
CDオートチェンジャー**

Introduction

The following part of the instruction details the operations and sequence necessary for the modules in the trunk of the vehicle. Carry out these instructions as follows:

- Identify the current spec of the vehicle you are fitting the accessory to in the first column of the following table (A).
- Follow the sequence of the numbers in the second column for the order in which to carry out the operations.

(The operations and their numbers are listed in the table below (B), illustrations are included after the translated text to help you. These are referenced to the operation numbers)

(A) Current Vehicle Specification	Operations Sequence
No Telematics Fitted.	30, 28, 18, 1, 20, 11, 29.
Phone.	30, 28, 2, 4, 5, 23, 3, 26, 9, 25, 24, 11, 29.
Voice.	30, 28, 15, 26, 9, 25, 24, 11, 29.
Phone & Voice.	30, 28, 15, 26, 9, 25, 24, 11, 29.
Navigation.	10, 12, 27, 8, 21, 28, 26, 20, 9, 25, 13, 19, 11.
Phone & Navigation.	10, 12, 14, 8, 21, 28, 15, 22, 2, 4, 21, 5, 23, 3, 26, 20, 13, 11.
Voice & Navigation.	10, 12, 14, 8, 21, 28, 15, 22, 2, 6, 21, 7, 23, 3, 26, 20, 13, 11.
Phone, Voice & Navigation.	10, 12, 14, 15, 22, 2, 4, 6, 21, 5, 7, 23, 3, 8, 21, 24, 20, 13, 11.
Power Amp.	16, 10, 8, 21, 28, 26, 9, 25, 20, 19, 11, 17.
Phone & Power Amp.	16, 10, 14, 8, 21, 28, 9, 26, 15, 22, 2, 4, 21, 5, 3, 20, 11, 17.
Voice & Power Amp.	16, 10, 14, 8, 21, 28, 9, 26, 15, 22, 2, 6, 21, 7, 3, 20, 11, 17.
Phone, Voice & Power Amp.	16, 10, 14, 8, 21, 28, 15, 22, 2, 6, 4, 21, 5, 7, 23, 24, 26, 20, 11, 17.
Navigation & Power Amp.	16, 10, 12, 27, 8, 21, 28, 9, 26, 25, 19, 20, 11, 17.
Phone, Navigation & Power Amp.	16, 10, 12, 14, 8, 21, 28, 15, 22, 2, 4, 21, 5, 3, 23, 24, 13, 20, 11, 17.
Voice, Navigation & Power Amp.	16, 10, 12, 14, 8, 21, 28, 15, 22, 2, 6, 21, 9, 26, 20, 11, 17.
Phone, Voice, Navigation & Power Amp.	16, 10, 12, 14, 8, 21, 28, 15, 22, 2, 6, 4, 21, 5, 7, 25, 24, 13, 20, 11, 17.

(B) Operation No.	Operation
1	Connect main D2b lead directly in to CD Player
2	Remove the Kaiser bracket.
3	Replace the Kaiser bracket.
4	Disconnect Original D2b lead to Telephone module.
5	Connect New D2b lead to Telephone module.
6	Disconnect Original D2b lead to Voice module.
7	Connect New D2b lead to Voice module.
8	Remove retaining clips securing Original D2b lead to stack
9	Fit retaining clips securing New D2b lead to stack
10	Displace stack
11	Fit stack
12	Disconnect Electrical connectors and original D2b lead to Navigation module
13	Connect Electrical connectors and new D2b lead to Navigation module
14	Disconnect D2b plug from stack
15	Disconnect D2b plug on Kaiser bracket
16	Disconnect Electrical connectors and original D2b lead to Power Amp
17	Connect Electrical connectors and new D2b lead to Power Amp
18	Remove D2b shorting loop
19	Fit shorting loop to stack D2b lead
20	Locate Electrical connector and connect to CD Player
21	Discard Lead
22	Remove clip securing D2b plug to Kaiser bracket
23	Fit clip securing D2b plug to Kaiser bracket
24	Connect D2b lead to plug on Kaiser bracket
25	Connect Main Vehicle D2b Lead to D2b plug on Stack
26	Connect New D2b lead to CD Player
27	Disconnect Main Vehicle D2b Lead to D2b plug on Stack
28	Fit CD Player to Stack brackets
29	Modify the trunk trim.
30	Fit Riv nuts to body for securing Stack brackets.

MY 2002

Part No. XR8-35641



**FITTING INSTRUCTIONS, INSTRUCTIONS DE MONTAGE,
EINBAUANLEITUNG, ISTRUZIONI DI MONTAGGIO,
INSTRUCCIONES DE MONTAJE, 取扱説明書**

S-TYPE

**CD Autochanger, Chargeur automatique de CD,
CD-Wechsler, Multiletto CD, Autocambiador de CD,
CDオートチェンジャー**

Introduction

La partie suivante des instructions décrit la procédure et l'ordre de montage des modules dans le coffre du véhicule. Appliquez ces instructions comme suit :

- Dans la première colonne du tableau suivant (A), déterminez les spécifications actuelles du véhicule sur lequel vous montez l'accessoire.
- Suivez la séquence des numéros de la deuxième colonne pour exécuter les opérations dans l'ordre correct.

(La liste des opérations avec leurs numéros figure dans le tableau ci-dessous (B) ; des illustrations viennent après le texte traduit pour vous aider. Elles renvoient aux numéros des opérations)

(A) Spécification du véhicule actuel	Séquence des opérations
Pas de télématique.	30, 28, 18, 1, 20, 11, 29.
Téléphone.	30, 28, 2, 4, 5, 23, 3, 26, 9, 25, 24, 11, 29.
Commande vocale.	30, 28, 15, 26, 9, 25, 24, 11, 29.
Téléphone & commande vocale.	30, 28, 15, 26, 9, 25, 24, 11, 29.
Navigation.	10, 12, 27, 8, 21, 28, 26, 20, 9, 25, 13, 19, 11.
Téléphone & navigation.	10, 12, 14, 8, 21, 28, 15, 22, 2, 4, 21, 5, 23, 3, 26, 20, 13, 11.
Commande vocale & navigation.	10, 12, 14, 8, 21, 28, 15, 22, 2, 6, 21, 7, 23, 3, 26, 20, 13, 11.
Téléphone, commande vocale & navigation.	10, 12, 14, 15, 22, 2, 4, 6, 21, 5, 7, 23, 3, 8, 21, 24, 20, 13, 11.
Ampli de puissance.	16, 10, 8, 21, 28, 26, 9, 25, 20, 19, 11, 17.
Téléphone & ampli de puissance.	16, 10, 14, 8, 21, 28, 9, 26, 15, 22, 2, 4, 21, 5, 3, 20, 11, 17.
Commande vocale & ampli de puissance.	16, 10, 14, 8, 21, 28, 9, 26, 15, 22, 2, 6, 21, 7, 3, 20, 11, 17.
Téléphone, commande vocale & ampli de puissance.	16, 10, 14, 8, 21, 28, 15, 22, 2, 6, 4, 21, 5, 7, 23, 24, 26, 20, 11, 17.
Navigation & ampli de puissance.	16, 10, 12, 27, 8, 21, 28, 9, 26, 25, 19, 20, 11, 17.
Téléphone, navigation & ampli de puissance.	16, 10, 12, 14, 8, 21, 28, 15, 22, 2, 4, 21, 5, 3, 23, 24, 13, 20, 11, 17.
Commande vocale, navigation & ampli de puissance.	16, 10, 12, 14, 8, 21, 28, 15, 22, 2, 6, 21, 9, 26, 20, 11, 17.
Téléphone, commande vocale, navigation & ampli de puissance.	16, 10, 12, 14, 8, 21, 28, 15, 22, 2, 6, 4, 21, 5, 7, 25, 24, 13, 20, 11, 17.

(B) Numéro d'opération	Operation
1	Branchez le fil principal D2b directement sur le lecteur de CD.
2	Déposez le support Kaiser.
3	Remettez en place le support Kaiser.
4	Débranchez le fil D2b d'origine du module de téléphone.
5	Branchez le nouveau fil D2b au module de téléphone.
6	Débranchez le fil D2b d'origine du module de commande vocale.
7	Branchez le nouveau fil D2b au module de commande vocale.
8	Déposez les clips de maintien du fil D2b d'origine à la tour de modules.
9	Posez les clips de maintien du nouveau fil D2b à la tour de modules
10	Déplacez la tour de modules
11	Posez la tour de modules
12	Débranchez les connecteurs et le fil D2b d'origine du module de navigation
13	Branchez les connecteurs et le nouveau fil D2b sur le module de navigation
14	Débranchez le connecteur D2b de la tour de modules
15	Débranchez le connecteur D2b sur le support Kaiser
16	Débranchez les connecteurs et le fil D2b d'origine de l'amplificateur de puissance
17	Branchez les connecteurs et le nouveau fil D2b sur l'amplificateur de puissance
18	Déposez la boucle de court-circuitage D2b
19	Posez la boucle de court-circuitage sur le fil D2b de la tour de modules
20	Localisez le connecteur et branchez-le au lecteur de CD
21	Mettez le fil au rebut
22	Déposez le clip de fixation du connecteur D2b au support Kaiser
23	Posez le clip de fixation du connecteur D2b au support Kaiser
24	Branchez le fil D2b au connecteur sur le support Kaiser
25	Branchez le fil D2b principal du véhicule au connecteur D2b de la tour de modules
26	Branchez le nouveau fil D2b au lecteur de CD
27	Débranchez le fil D2b principal du véhicule du connecteur D2b de la tour de modules
28	Fixez le lecteur de CD aux supports de la tour de modules
29	Modifiez le garnissage du coffre.
30	30 Posez les écrous Riv sur la caisse pour la fixation des supports de la tour de modules

MY 2002

Part No. XR8-35641



**FITTING INSTRUCTIONS, INSTRUCTIONS DE MONTAGE,
EINBAUANLEITUNG, ISTRUZIONI DI MONTAGGIO,
INSTRUCCIONES DE MONTAJE, 取扱説明書**

S-TYPE

**CD Autochanger, Chargeur automatique de CD,
CD-Wechsler, Multiletto CD, Autocambiador de CD,
CDオートチェンジャー**

Einführung

Im Folgenden werden die Arbeitsschritte und die erforderliche Reihenfolge zum Einbau der Steuergeräte im Kofferraum des Fahrzeugs beschrieben. Bitte führen Sie diese Anweisungen wie folgt durch:

- Aktuelle Spezifikation des Fahrzeugs, in das das Gerät eingebaut werden soll, anhand der ersten Spalte der folgenden Tabelle (A) feststellen.
- Arbeitsschritte gemäß der in der zweiten Spalte aufgeführten Reihenfolge durchführen.

Die Arbeitsschritte und deren Nummern sind in der Tabelle unten (B) aufgeführt; darüber hinaus befinden sich im Anschluss an den Text zur Verdeutlichung noch Abbildungen. Diese beziehen sich auf die Nummer des jeweiligen Arbeitsschritts.)

(A)	Aktuelle Fahrzeugspezifikation	Reihenfolge der Arbeitsschritte
	Telematik nicht vorhanden.	30, 28, 18, 1, 20, 11, 29.
	Telefon	30, 28, 2, 4, 5, 23, 3, 26, 9, 25, 24, 11, 29.
	Sprachsteuerung	30, 28, 15, 26, 9, 25, 24, 11, 29.
	Telefon u. Sprachsteuerung	30, 28, 15, 26, 9, 25, 24, 11, 29.
	Navigationssystem	10, 12, 27, 8, 21, 28, 26, 20, 9, 25, 13, 19, 11.
	Telefon u. Navigationssystem	10, 12, 14, 8, 21, 28, 15, 22, 2, 4, 21, 5, 23, 3, 26, 20, 13, 11.
	Sprachsteuerung u. Navigationssystem	10, 12, 14, 8, 21, 28, 15, 22, 2, 6, 21, 7, 23, 3, 26, 20, 13, 11.
	Telefon, Sprachsteuerung u. Navigationssystem	10, 12, 14, 15, 22, 2, 4, 6, 21, 5, 7, 23, 3, 8, 21, 24, 20, 13, 11.
	Verstärker	16, 10, 8, 21, 28, 26, 9, 25, 20, 19, 11, 17.
	Telefon u. Verstärker	16, 10, 14, 8, 21, 28, 9, 26, 15, 22, 2, 4, 21, 5, 3, 20, 11, 17.
	Sprachsteuerung u. Verstärker	16, 10, 14, 8, 21, 28, 9, 26, 15, 22, 2, 6, 21, 7, 3, 20, 11, 17.
	Telefon, Sprachsteuerung u. Verstärker	16, 10, 14, 8, 21, 28, 15, 22, 2, 6, 4, 21, 5, 7, 23, 24, 26, 20, 11, 17.
	Navigationssystem u. Verstärker	16, 10, 12, 27, 8, 21, 28, 9, 26, 25, 19, 20, 11, 17.
	Telefon, Navigationssystem u. Verstärker	16, 10, 12, 14, 8, 21, 28, 15, 22, 2, 4, 21, 5, 3, 23, 24, 13, 20, 11, 17.
	Sprachsteuerung, Navigationssystem u. Verstärker	16, 10, 12, 14, 8, 21, 28, 15, 22, 2, 6, 21, 9, 26, 20, 11, 17.
	Telefon, Sprachsteuerung, Navigationssystem u. Verstärker	16, 10, 12, 14, 8, 21, 28, 15, 22, 2, 6, 4, 21, 5, 7, 25, 24, 13, 20, 11, 17.

(B)	Arbeitsschritt Nr.	Arbeitsschritt
	1	D2b-Hauptkabel direkt an den CD-Spieler anschließen.
	2	Halter ausbauen.
	3	Halter erneuern.
	4	Original D2b-Kabel an Modul – Telefon lösen.
	5	Neues D2b-Kabel an Modul – Telefon anschließen.
	6	Original D2b-Kabel an Modul – Sprachsteuerung lösen.
	7	Neues D2b-Kabel an Modul – Sprachsteuerung anschließen.
	8	Halteclips – original D2b-Kabel an Modulträger ausbauen.
	9	Halteclips – D2b-Kabel an Modulträger erneuern.
	10	Modulträger zur Seite legen.
	11	Modulträger einbauen.
	12	Stecker abziehen und original D2b-Kabel an Modul – Navigationssystem lösen.
	13	Stecker anschließen und D2b-Kabel an Modul – Navigationssystem erneuern.
	14	D2b-Stecker von Modulträger abziehen.
	15	D2b-Stecker von Halter abziehen.
	16	Stecker abziehen und original D2b-Kabel an Verstärker lösen.
	17	Stecker anschließen und D2b-Kabel an Verstärker erneuern.
	18	D2b-Kurzschlusschleife ausbauen.
	19	Kurzschlusschleife an D2b-Kabel – Modulträger anbauen.
	20	Stecker in Einbaulage bringen und CD-Spieler anschließen.
	21	Kabel entsorgen.
	22	Clip – D2b-Stecker an Halter abbauen.
	23	Clip – D2b-Stecker an Halter anbauen.
	24	D2b-Kabel an Stecker auf Halter anschließen.
	25	Fahrzeugseitiges D2b-Hauptkabel an D2b-Stecker auf Modulträger anschließen.
	26	Neues D2b-Kabel an CD-Spieler anschließen.
	27	Fahrzeugseitiges D2b-Hauptkabel an D2b-Stecker auf Modulträger lösen.
	28	CD-Spieler an Halter – Modulträger anbauen.
	29	Gepäckraumabdeckung nacharbeiten.
	30	30 Nietmuttern – Halter – Modulträger an Karosserie anschrauben.

MY 2002

Part No. XR8-35641



**FITTING INSTRUCTIONS, INSTRUCTIONS DE MONTAGE,
EINBAUANLEITUNG, ISTRUZIONI DI MONTAGGIO,
INSTRUCCIONES DE MONTAJE, 取扱説明書**

S-TYPE

**CD Autochanger, Chargeur automatique de CD,
CD-Wechsler, Multiletto CD, Autocambiador de CD,
CDオートチェンジャー**

Introducción

En el siguiente apartado de estas instrucciones se detallan las operaciones y la secuencia de montaje de los módulos en el maletero del vehículo. Siga las instrucciones tal y como se indica a continuación:

- Identifique en la primera columna de la tabla siguiente (A) la especificación del equipamiento del vehículo en el que se están montando los accesorios.
- Las operaciones de montaje deberán realizarse de acuerdo con la secuencia de los números en la segunda columna.

(En la tabla siguiente (B) se enumeran las operaciones y sus números correspondientes. Para facilitar el montaje, se incluyen las ilustraciones correspondientes tras las versiones traducidas de este apartado. Las ilustraciones llevan el número de las operaciones a las que corresponden).

(A) Especificación actual del vehículo	Secuencia de operaciones
No lleva sistema de telemática	30, 28, 18, 1, 20, 11, 29.
Teléfono	30, 28, 2, 4, 5, 23, 3, 26, 9, 25, 24, 11, 29.
Activación por voz	30, 28, 15, 26, 9, 25, 24, 11, 29.
Teléfono y activación por voz	30, 28, 15, 26, 9, 25, 24, 11, 29.
Sistema de navegación	10, 12, 27, 8, 21, 28, 26, 20, 9, 25, 13, 19, 11.
Teléfono y sistema de navegación	10, 12, 14, 8, 21, 28, 15, 22, 2, 4, 21, 5, 23, 3, 26, 20, 13, 11.
Activación por voz y sistema de navegación	10, 12, 14, 8, 21, 28, 15, 22, 2, 6, 21, 7, 23, 3, 26, 20, 13, 11.
Teléfono, activación por voz y sistema de navegación	10, 12, 14, 15, 22, 2, 4, 6, 21, 5, 7, 23, 3, 8, 21, 24, 20, 13, 11.
Amplificador de potencia	16, 10, 8, 21, 28, 26, 9, 25, 20, 19, 11, 17.
Teléfono y amplificador de potencia	16, 10, 14, 8, 21, 28, 9, 26, 15, 22, 2, 4, 21, 5, 3, 20, 11, 17.
Activación por voz y amplificador de potencia	16, 10, 14, 8, 21, 28, 9, 26, 15, 22, 2, 6, 21, 7, 3, 20, 11, 17.
Teléfono, activación por voz y amplificador de potencia	16, 10, 14, 8, 21, 28, 15, 22, 2, 6, 4, 21, 5, 7, 23, 24, 26, 20, 11, 17.
Sistema de navegación y amplificador de potencia	16, 10, 12, 27, 8, 21, 28, 9, 26, 25, 19, 20, 11, 17.
Teléfono, sistema de navegación y amplificador de potencia	16, 10, 12, 14, 8, 21, 28, 15, 22, 2, 4, 21, 5, 3, 23, 24, 13, 20, 11, 17.
Activación por voz, sistema de navegación y amplificador de potencia	16, 10, 12, 14, 8, 21, 28, 15, 22, 2, 6, 21, 9, 26, 20, 11, 17.
Teléfono, activación por voz, sistema de navegación y amplificador de potencia	16, 10, 12, 14, 8, 21, 28, 15, 22, 2, 6, 4, 21, 5, 7, 25, 24, 13, 20, 11, 17.

(B) Nº de operación	Operaciones de montaje
1	Conecte directamente el cable D2b principal al reproductor de CD.
2	Desmonte el soporte de refuerzo.
3	Sustituya el soporte de refuerzo.
4	Desconecte el cable D2b original del módulo del teléfono.
5	Conecte el cable D2b nuevo al módulo del teléfono.
6	Desconecte el cable D2b original del módulo de voz.
7	Conecte el cable D2b nuevo al módulo de voz.
8	Retire los clips de sujeción del cable D2b original al conjunto.
9	Monte los clips de sujeción del cable D2b nuevo en el conjunto.
10	Retire el conjunto.
11	Monte el conjunto.
12	Desenchufe los conectores y el cable D2b original del módulo de navegación.
13	Enchufe los conectores y el cable D2b nuevo al módulo de navegación.
14	Desenchufe el conector D2b del conjunto.
15	Desenchufe el conector D2b del soporte de refuerzo.
16	Desenchufe los conectores y el cable D2b original del amplificador de potencia.
17	Enchufe los conectores y el cable D2b nuevo al amplificador de potencia.
18	Retire el bucle de cortocircuito de D2b.
19	Coloque el bucle de cortocircuito en el cable D2b del conjunto.
20	Localice el conector y enchúfelo al reproductor de CD.
21	Deseche el cable.
22	Retire el clip de sujeción del conector D2b al soporte de refuerzo.
23	Coloque el clip de sujeción del conector D2b al soporte de refuerzo.
24	Enchufe el cable D2b al conector en el soporte de refuerzo.
25	Enchufe el cable D2b principal del vehículo al conector D2b en el conjunto.
26	Conecte el cable D2b nuevo al reproductor de CD.
27	Desconecte el cable D2b principal al conector D2b del conjunto.
28	Monte el reproductor de CD en los soportes del conjunto.
29	Modifique el guarnecido del maletero.
30	Monte tuercas de remache en la carrocería para sujetar los soportes del conjunto.

MY 2002

Part No. XR8-35641



FITTING INSTRUCTIONS, INSTRUCTIONS DE MONTAGE, EINBAUANLEITUNG, ISTRUZIONI DI MONTAGGIO, INSTRUCCIONES DE MONTAJE, 取扱説明書

S-TYPE

CD Autochanger, Chargeur automatique de CD, CD-Wechsler, Multiletto CD, Autocambiador de CD, CDオートチェンジャー

Introduzione

La seguente sezione di istruzioni riporta le operazioni e la sequenza necessari per i moduli nel bagagliaio del veicolo. Attenersi a tali istruzioni come segue:

- Identificare la specifica attuale del veicolo per la quale è necessario montare l'accessorio nella prima colonna della tabella successiva (A).
- Attenersi alla sequenza di numeri riportati nella seconda colonna in base all'ordine di esecuzione delle operazioni.

(Tali operazioni e i relativi numeri sono riportati nella tabella qui di seguito (B), le figure sono incluse dopo il testo tradotto per aiutare l'utente. Esse si riferiscono ai numeri operazioni)

(A) Specifica veicolo attuale	Sequenza operazioni
Telematica non in dotazione	30, 28, 18, 1, 20, 11 29.
Telefono	30, 28, 2, 4, 5, 23, 3, 26, 9, 25, 24, 11, 29.
Comando vocale	30, 28, 15, 26, 9, 25, 24, 11, 29.
Telefono e comando vocale	30, 28, 15, 26, 9, 25, 24, 11, 29.
Sistema di navigazione	10, 12, 27, 8, 21, 28 26, 20, 9, 25, 13, 19, 11.
Telefono e Navigazione	10, 12, 14, 8, 21, 28, 15, 22, 2, 4, 21, 5, 23, 3, 26, 20, 13, 11.
Comando vocale e sistema di navigazione	10, 12, 14, 8, 21, 28, 15, 22, 2, 6, 21, 7, 23, 3, 26, 20, 13, 11.
Telefono, comando vocale e sistema di navigazione.	10, 12, 14, 15, 22, 2, 4, 6, 21, 5, 7, 23, 3, 8, 21, 24, 20, 13, 11.
Amplificatore	16, 10, 8, 21, 28, 26, 9, 25, 20, 19, 11, 17.
Telefono e amplificatore	16, 10, 14, 8, 21, 28, 9, 26, 15, 22, 2, 4, 21, 5, 3, 20, 11, 17.
Comando voce e amplificatore	16, 10, 14, 8, 21, 28, 9, 26, 15, 22, 2, 6, 21, 7, 3, 20, 11, 17.
Telefono, comando voce e amplificatore	16, 10, 14, 8, 21, 28, 15, 22, 2, 6, 4, 21, 5, 7, 23, 24, 26, 20, 11, 17.
Sistema navigazione e amplificatore	16, 10, 12, 27, 8, 21, 28, 9, 26, 25, 19, 20, 11, 17.
Telefono, sistema di navigazione e amplificatore	16, 10, 12, 14, 8, 21, 28, 15, 22, 2, 4, 21, 5, 3, 23, 24, 13, 20, 11, 17.
Comando voce, sistema di navigazione e amplificatore	16, 10, 12, 14, 8, 21, 28, 15, 22, 2, 6, 21, 9, 26, 20, 11, 17.
Telefono, comando voce, sistema di navigazione e amplificatore	16, 10, 12, 14, 8, 21, 28, 15, 22, 2, 6, 4, 21, 5, 7, 25, 24, 13, 20, 11, 17.

(B) Operazione n.	Operazione
1	Collegare il cavo principale D2b direttamente al lettore CD.
2	Smontare la staffa.
3	Sostituire la staffa.
4	Scollegare il cavo originale D2b dal modulo del telefono.
5	Collegare il cavo nuovo D2b al modulo del telefono.
6	Scollegare il cavo originale D2b dal modulo comando voce.
7	Collegare il cavo nuovo D2b al modulo del comando voce.
8	Smontare i fermi che fissano il cavo originale D2b al supporto del modulo.
9	Montare i fermi che fissano il cavo nuovo D2b al supporto del modulo.
10	Smontare il supporto del modulo.
11	Montare il supporto del modulo.
12	Scollegare i connettori e il cavo originale D2b dal modulo del sistema di navigazione.
13	Collegare i connettori e il cavo nuovo D2b al modulo del sistema di navigazione.
14	Scollegare la spina D2b dal supporto del modulo.
15	Scollegare la presa D2b sulla staffa.
16	Scollegare i connettori e il cavo originale D2b dall'amplificatore.
17	Collegare i connettori e il cavo nuovo D2b all'amplificatore.
18	Smontare il cablaggio di collegamento D2b.
19	Montare il cablaggio di collegamento sul cavo D2b.
20	Posizionare il connettore e collegarlo al lettore CD
21	Gettare il cavo.
22	Rimuovere il fermo che fissa la presa D2b alla staffa.
23	Montare il fermo che fissa la presa D2b alla staffa.
24	Collegare il cavo D2b alla presa sulla staffa.
25	Collegare il cavo principale D2b del veicolo alla presa D2b sul supporto del modulo.
26	Collegare il nuovo cavo D2b al lettore CD
27	Scollegare il cavo principale D2b del veicolo dalla presa D2b sul supporto del modulo.
28	Montare il lettore Cd sulle staffe del supporto modulo.
29	Modificare il rivestimento del bagagliaio.
30	Montare i dadi rivettati sulla carrozzeria per fissare le staffe del supporto modulo.

MY

2002

Part No.

XR8-35641



FITTING INSTRUCTIONS, INSTRUCTIONS DE MONTAGE,
EINBAUANLEITUNG, ISTRUZIONI DI MONTAGGIO,
INSTRUCCIONES DE MONTAJE, 取扱説明書

S-TYPE

CD Autochanger, Chargeur automatique de CD,
CD-Wechsler, Multilettole CD, Autocambiador de CD,
CDオートチェンジャー

イントロダクション

インストラクションの以下の部分は、車両のトランク内のモジュールに必要な操作と手順を詳細に記述しています。これらのインストラクションを以下のように実行します：

- 以下の表(A)の最初の行で、アクセサリを取り付けようとしている車両の現在の仕様を確認します。
- 実施する手順の順番は、2行目にある数字の順に従います。

(手順とその番号は (B) の下の表に示されており、参考のために翻訳された文章の後にイラストが挿入されています。これらは手順の番号として参照されます)

(A)	現在の車両仕様	手順の番号
	テレマティック未装着。	30, 28, 18, 1, 20, 11, 29.
	テレフォン。	30, 28, 2, 4, 5, 23, 3, 26, 9, 25, 24, 11, 29.
	音声。	30, 28, 15, 26, 9, 25, 24, 11, 29.
	テレフォン & 音声。	30, 28, 15, 26, 9, 25, 24, 11, 29.
	ナビゲーション。	10, 12, 27, 8, 21, 28, 26, 20, 9, 25, 13, 19, 11.
	テレフォン & ナビゲーション。	10, 12, 14, 8, 21, 28, 15, 22, 2, 4, 21, 5, 23, 3, 26, 20, 13, 11.
	音声 & ナビゲーション。	10, 12, 14, 8, 21, 28, 15, 22, 2, 6, 21, 7, 23, 3, 26, 20, 13, 11.
	テレフォン、音声 & ナビゲーション。	10, 12, 14, 15, 22, 2, 4, 6, 21, 5, 7, 23, 3, 8, 21, 24, 20, 13, 11.
	パワーアンプ。	16, 10, 8, 21, 28, 26, 9, 25, 20, 19, 11, 17.
	テレフォン & パワーアンプ。	16, 10, 14, 8, 21, 28, 9, 26, 15, 22, 2, 4, 21, 5, 3, 20, 11, 17.
	音声 & パワーアンプ。	16, 10, 14, 8, 21, 28, 9, 26, 15, 22, 2, 6, 21, 7, 3, 20, 11, 17.
	テレフォン & パワーアンプ。	16, 10, 14, 8, 21, 28, 15, 22, 2, 6, 4, 21, 5, 7, 23, 24, 26, 20, 11, 17.
	ナビゲーション & パワーアンプ。	16, 10, 12, 27, 8, 21, 28, 9, 26, 25, 19, 20, 11, 17.
	テレフォン、ナビゲーション & パワーアンプ。	16, 10, 12, 14, 8, 21, 28, 15, 22, 2, 4, 21, 5, 3, 23, 24, 13, 20, 11, 17.
	音声、ナビゲーション & パワーアンプ。	16, 10, 12, 14, 8, 21, 28, 15, 22, 2, 6, 21, 9, 26, 20, 11, 17.
	テレフォン、音声、ナビゲーション & パワーアンプ。	16, 10, 12, 14, 8, 21, 28, 15, 22, 2, 6, 4, 21, 5, 7, 25, 24, 13, 20, 11, 17.

(B)	手順 No.	手順
	1	メイン D2b リードをCDプレーヤーに直接接続します
	2	Kaiser ブラケットを取り外します。
	3	Kaiser ブラケットを交換します。
	4	テレフォン モジュールへの元のD2bリードの接続を外します。
	5	テレフォン モジュールへ新しいD2bリードを接続します。
	6	音声モジュールへの元のD2bリードの接続を外します。
	7	音声モジュールへ新しいD2bリードを接続します。
	8	元のD2リードをスタックに固定している固定クリップを取り外します。
	9	新品のD2リードをスタックに固定する固定クリップを取り付けます。
	10	スタックの交換
	11	スタックの取付け
	12	ナビゲーション モジュールへの電気リカル コネクタおよび元のD2bリードの接続を外します。
	13	ナビゲーション モジュールへの電気リカル コネクタおよび新しいD2bリードを接続します。
	14	スタックからD2b プラグの接続を外します
	15	Kaiser ブラケット上のD2b プラグの接続を外します。
	16	パワーアンプへの電気リカル コネクタおよび元のD2bリードの接続を外します。
	17	パワーアンプへの電気リカル コネクタおよび新品D2bリードを接続します。
	18	D2b ショーティング ループを取り外します
	19	スタックのD2bリードへショーティング ループを取り付けます。
	20	電気リカル コネクタを所定の位置にセットし、CDプレーヤーへ接続します。
	21	リードを破棄します。
	22	D2b プラグをKaiser ブラケットへ固定しているクリップを取り外します。
	23	D2b プラグをKaiser ブラケットへ固定しているクリップを取り付けます。
	24	Kaiser ブラケットへD2bリードを接続します。
	25	メイン ビークルD2bリードをスタック上のD2bプラグへ接続します。
	26	新品のD2bリードをCDプレーヤーへ接続します。
	27	スタック上のD2bプラグへのメイン ビークルD2bリードの接続を外します。
	28	CDプレーヤーをスタック ブラケットへ取り付けます。
	29	トランク トリムを変更します。
	30	Riv ナットを締め付け、スタック ブラケットを固定します。



FITTING INSTRUCTIONS, INSTRUCTIONS DE MONTAGE,
EINBAUANLEITUNG, ISTRUZIONI DI MONTAGGIO,
INSTRUCCIONES DE MONTAJE, 取扱説明書

S-TYPE

CD Autochanger, Chargeur automatique de CD,
CD-Wechsler, Multiletto CD, Autocambiador de CD,
CDオートチェンジャー

Reference illustrations

The numbers for the following illustrations refer to the operation numbers in table (B).

Illustrations

Les numéros des illustrations suivantes renvoient aux numéros d'opérations du tableau (B).

Abbildungen

Die Nummern der folgenden Abbildungen beziehen sich auf die Nummern der Arbeitsschritte in Tabelle (B).

Ilustraciones de referencia

Los números de las ilustraciones siguientes se corresponden con los números de operación que se indican en la tabla (B).

Figure di riferimento

I numeri delle figure successive si riferiscono ai numeri operazione nella tabella (B).

参考イラスト

以下のイラストの番号は、表 (B)中の作業番号を参照しています。

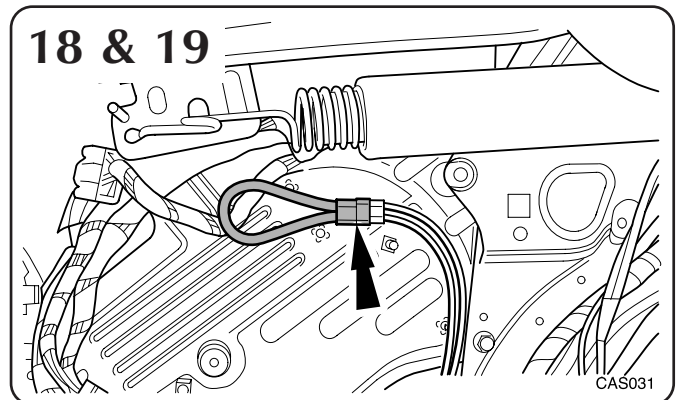
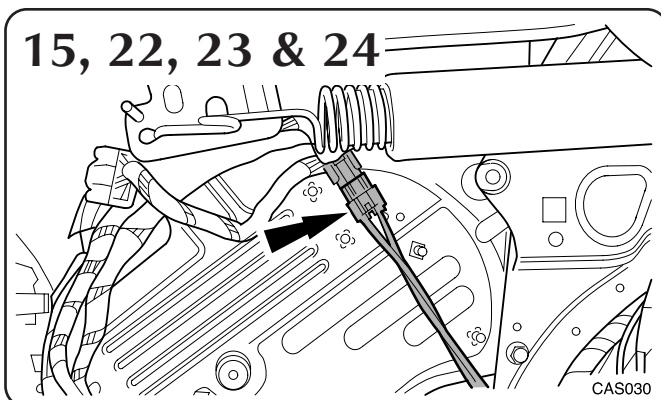
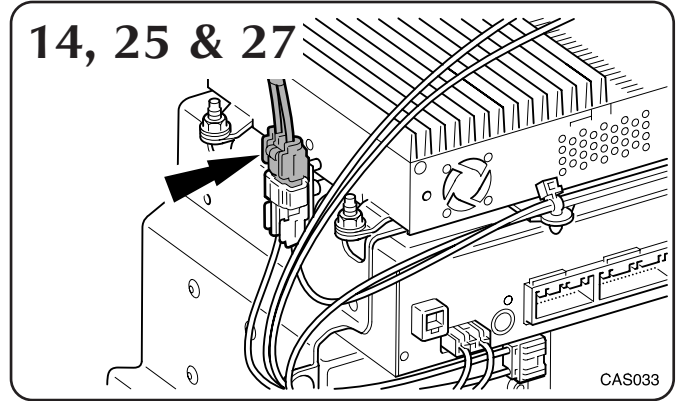
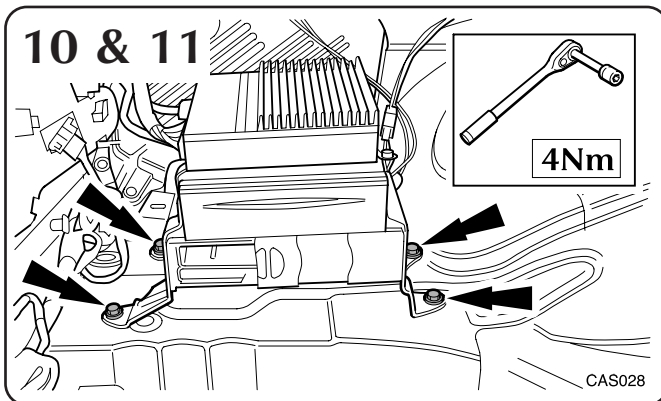
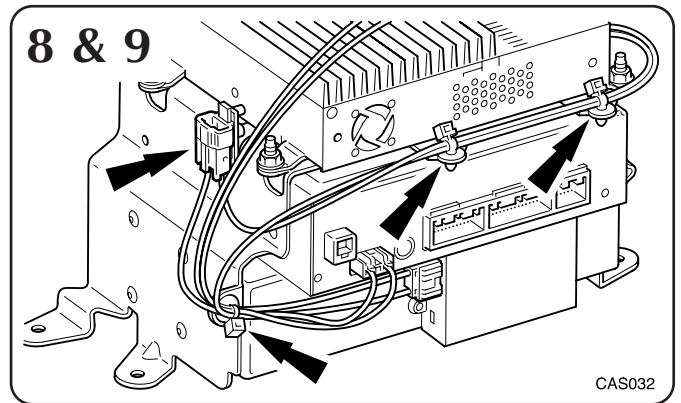
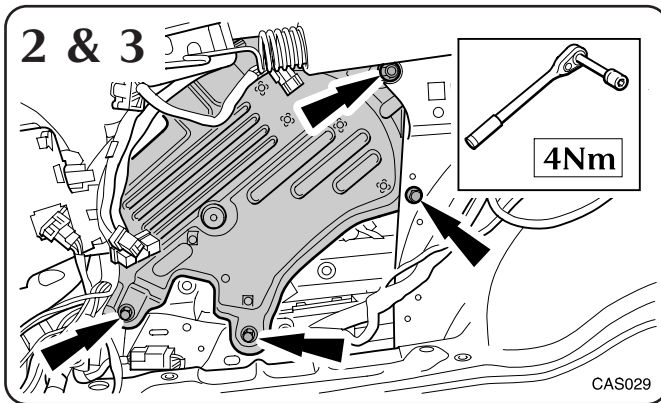

MY 2002

Part No. XR8-35641



FITTING INSTRUCTIONS, INSTRUCTIONS DE MONTAGE,
EINBAUANLEITUNG, ISTRUZIONI DI MONTAGGIO,
INSTRUCCIONES DE MONTAJE, 取扱説明書

S-TYPE

CD Autochanger, Chargeur automatique de CD,
CD-Wechsler, Multiletto CD, Autocambiador de CD,
CDオートチェンジャー

20

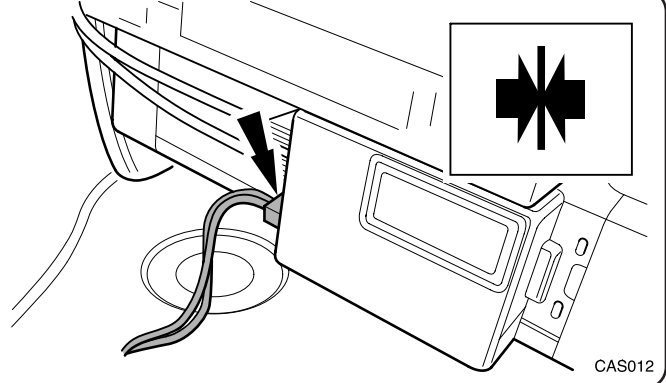
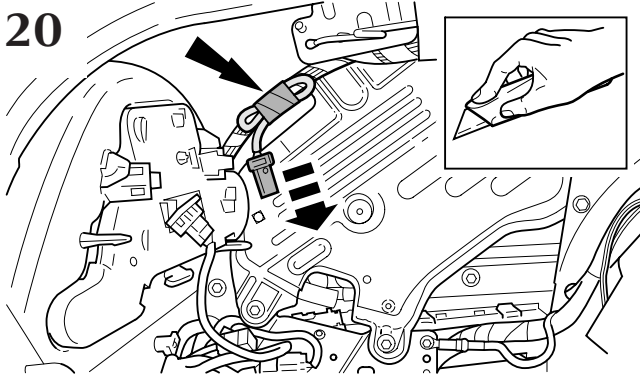

28

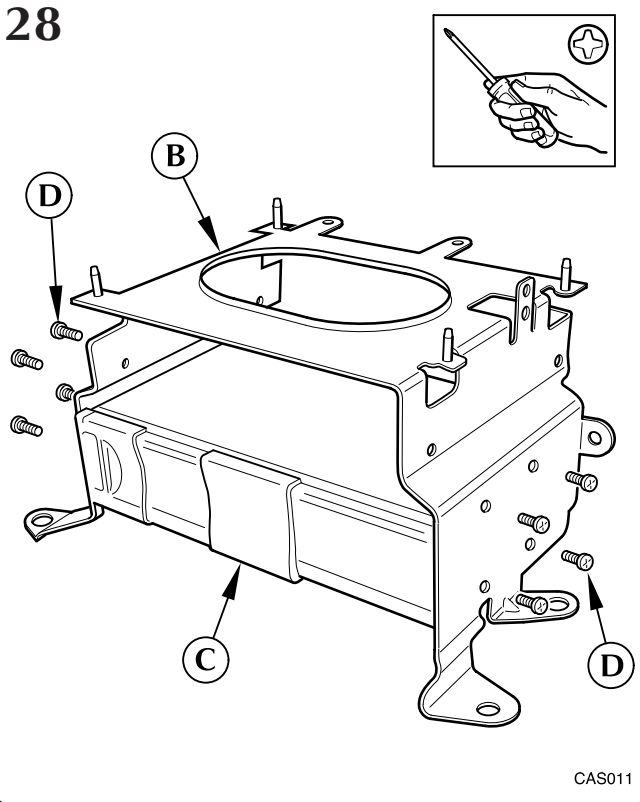

30

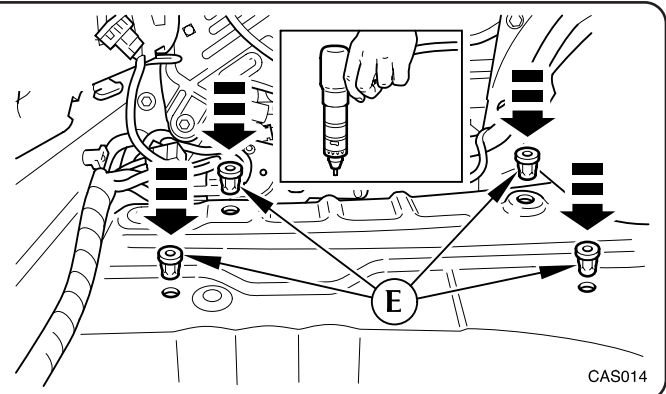
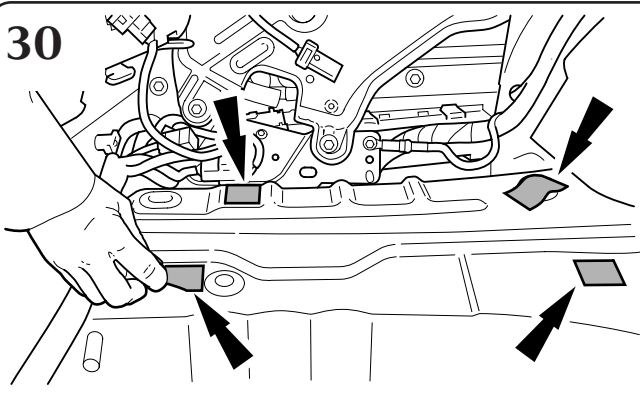

MY 2002

Part No. XR8-35641



FITTING INSTRUCTIONS, INSTRUCTIONS DE MONTAGE, EINBAUANLEITUNG, ISTRUZIONI DI MONTAGGIO, INSTRUCCIONES DE MONTAJE, 取扱説明書

S-TYPE

CD Autochanger, Chargeur automatique de CD, CD-Wechsler, Multiletto CD, Autocambiador de CD, CDオートチェンジャー

Notes: Hinweise: Note: Nota: 注:

- 29a-29c. Instruction for modifying trunk trim (Only applies to vehicles without Navigation or Power Amp).
- 29a-29c. Instructions pour la modification du garnissage de coffre (s'appliquent uniquement aux véhicules sans navigation ni amplificateur de puissance).
- 29a-29c. Anweisung zum Nacharbeiten der Gepäckraumabdeckung (gilt nur für Fahrzeuge ohne Navigationssystem oder Verstärker).
- 29a-29c. Instrucciones para modificar el guarnecido del maletero (sólo se aplica a los modelos sin sistema de navegación o amplificador de potencia).
- 29a-29c. Istruzioni per la modifica del rivestimento bagagliaio (solo per veicoli senza sistema di navigazione oppure amplificatore).
- 29a-29c. トランク トリムを修正するためのインストラクション (ナビゲーションまたはパワーアンプを装着していない車両にのみ適用)。

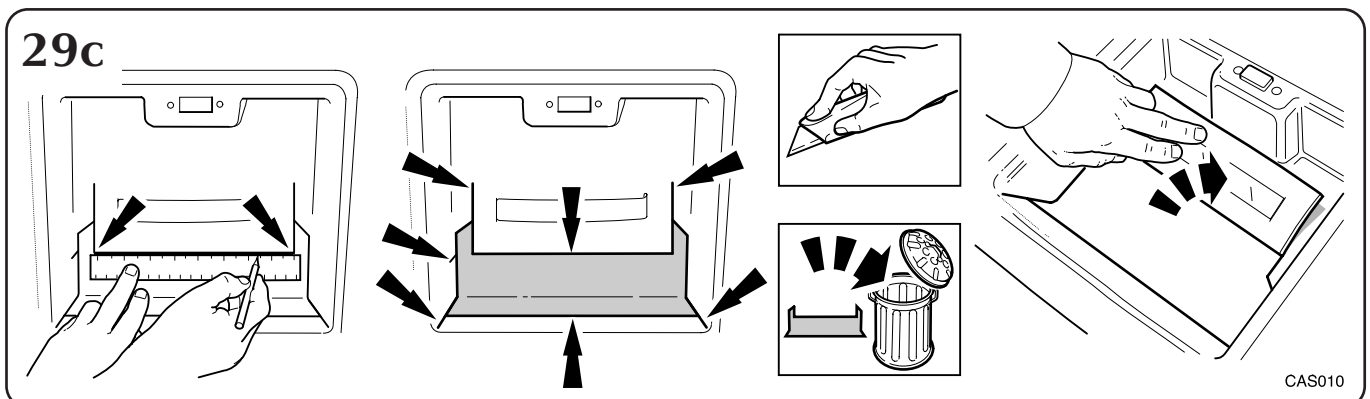
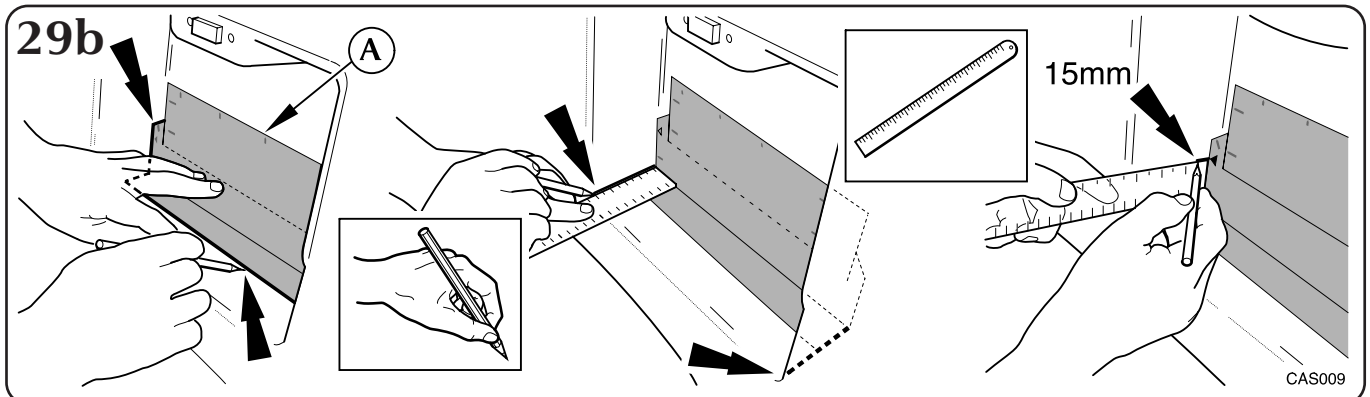
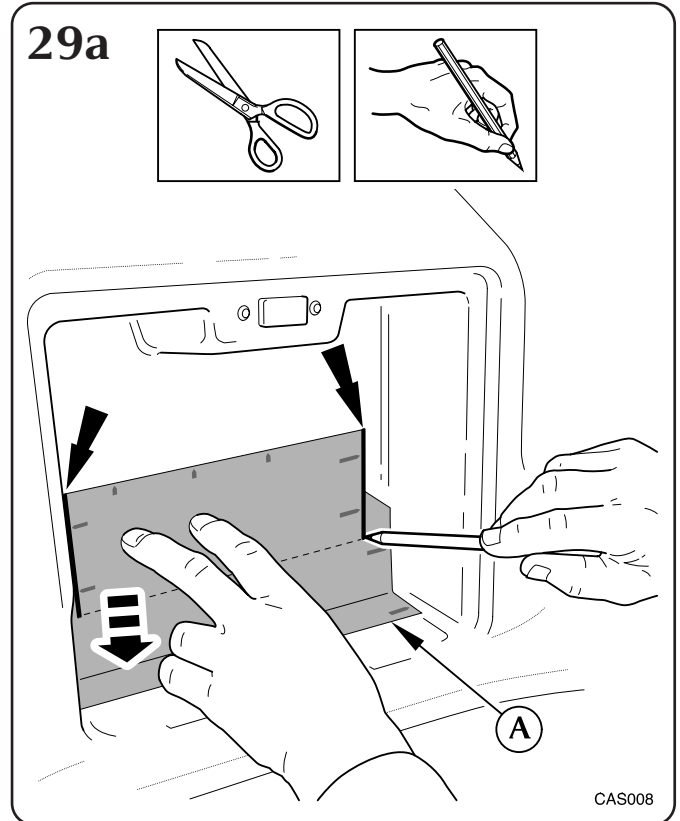

MY 2002

Part No. XR8-35641



FITTING INSTRUCTIONS, INSTRUCTIONS DE MONTAGE,
EINBAUANLEITUNG, ISTRUZIONI DI MONTAGGIO,
INSTRUCCIONES DE MONTAJE, 取扱説明書

S-TYPE

CD Autochanger, Chargeur automatique de CD,
CD-Wechsler, Multilettole CD, Autocambiador de CD,
CDオートチェンジャー

Notes: Hinweise: Note: Nota: 注:

- 1-10. Carry out these operations on all vehicles .
- 1-10 Opérations applicables à tous les véhicules.
- 1-10 Diese Arbeitsschritte sind an allen Fahrzeugen durchzuführen.
- 1-10 Realice estas operaciones en todos los modelos.
- 1-10 Eseguire tali operazioni su tutti i veicoli.
- 1-10 これらの手順を全ての車両に実施してください。

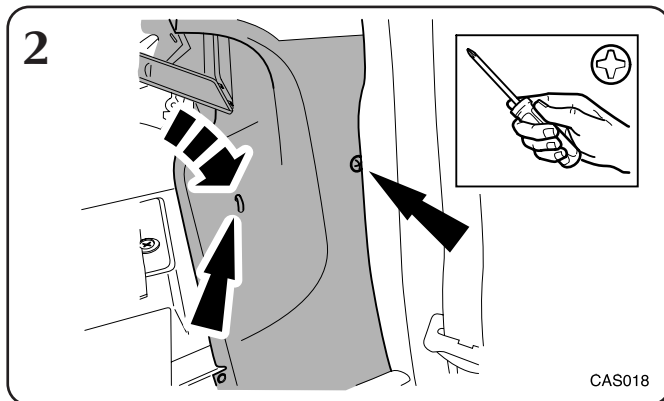
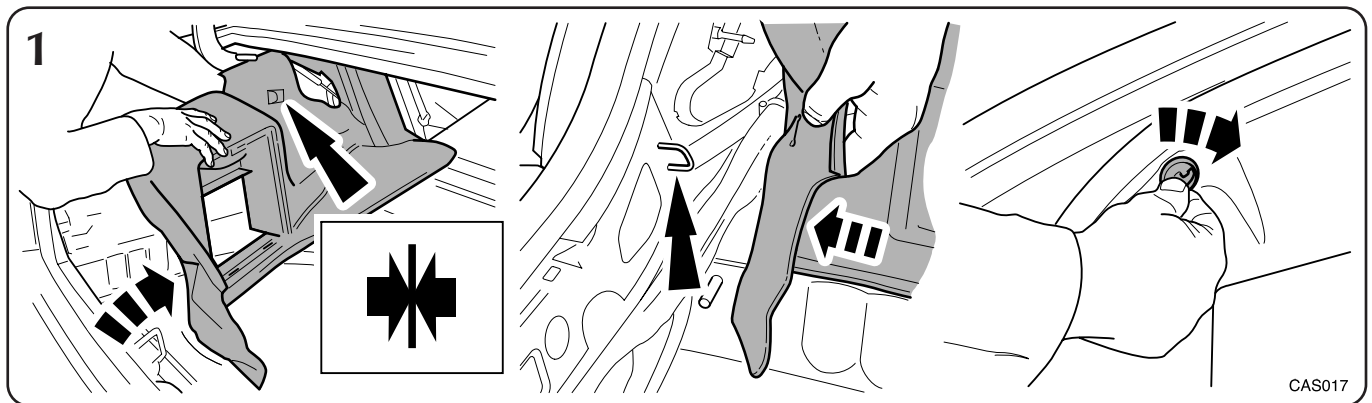

Notes: Hinweise: Note: Nota: 注:

- 3. Instruction for fitting plastic trim only applies to vehicles without Navigation or Power Amp.
- 3 Istruzioni per il montaggio del rivestimento in plastica solo per i veicoli senza sistema di navigazione oppure amplificatore.
- 3 Les instructions pour la pose du garnissage en plastique s'appliquent aux véhicules sans navigation ni amplificateur de puissance.
- 3 ナビゲーションまたはパワーアンプを装着していない車両にのみ適用される、プラスチック トリムを装着するためのインストラクション。
- 3 Die Anweisung zum Einbau der Kunststoffverkleidung gilt nur für Fahrzeuge ohne Navigationssystem oder Verstärker.
- 3 Las instrucciones para el montaje del guarnecido de plástico sólo se aplican a los modelos sin sistema de navegación o amplificador de potencia.

MY 2002

Part No. XR8-35641



FITTING INSTRUCTIONS, INSTRUCTIONS DE MONTAGE,
EINBAUANLEITUNG, ISTRUZIONI DI MONTAGGIO,
INSTRUCCIONES DE MONTAJE, 取扱説明書

S-TYPE

CD Autochanger, Chargeur automatique de CD,
CD-Wechsler, Multiletto CD, Autocambiador de CD,
CDオートチェンジャー

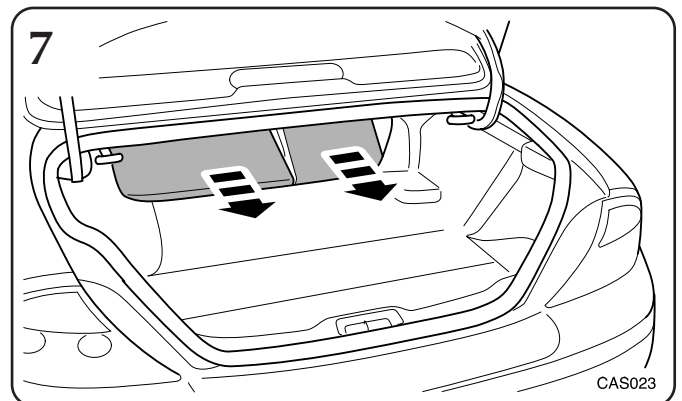
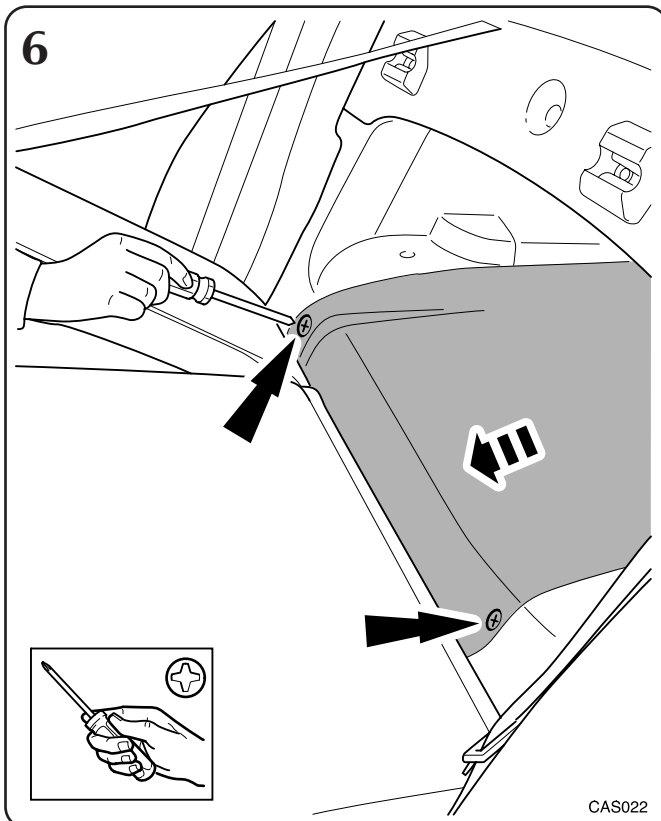
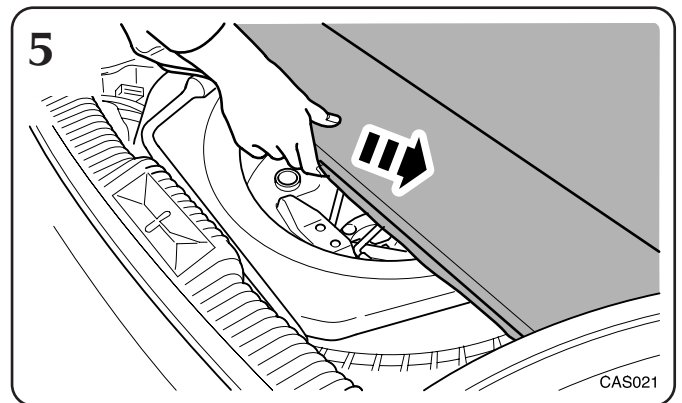
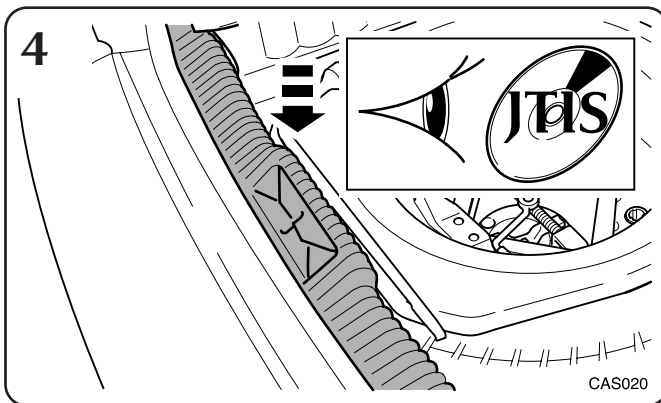
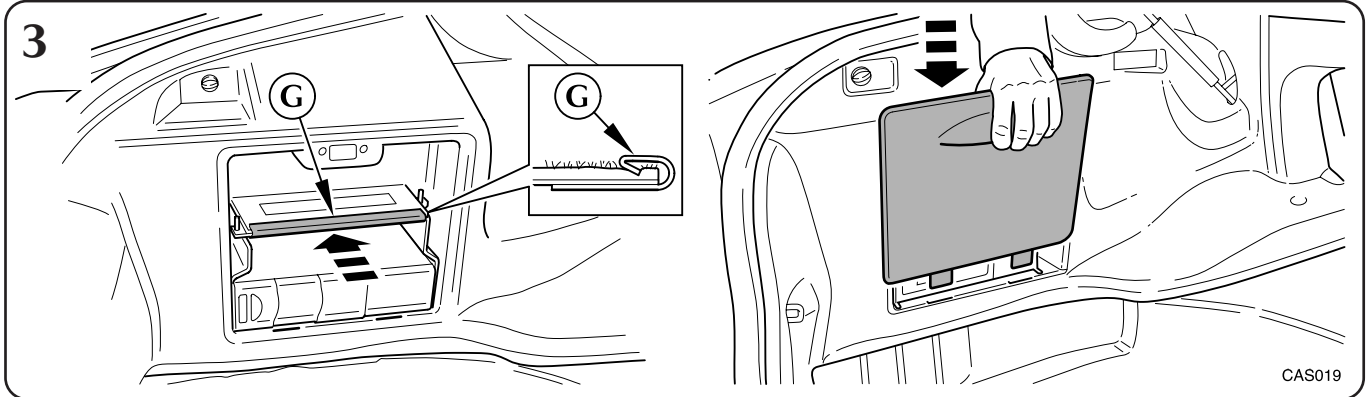

MY 2002

Part No. XR8-35641

S-TYPE

CD Autochanger, Chargeur automatique de CD,
CD-Wechsler, Multilettole CD, Autocambiador de CD,
CDオートチェンジャー

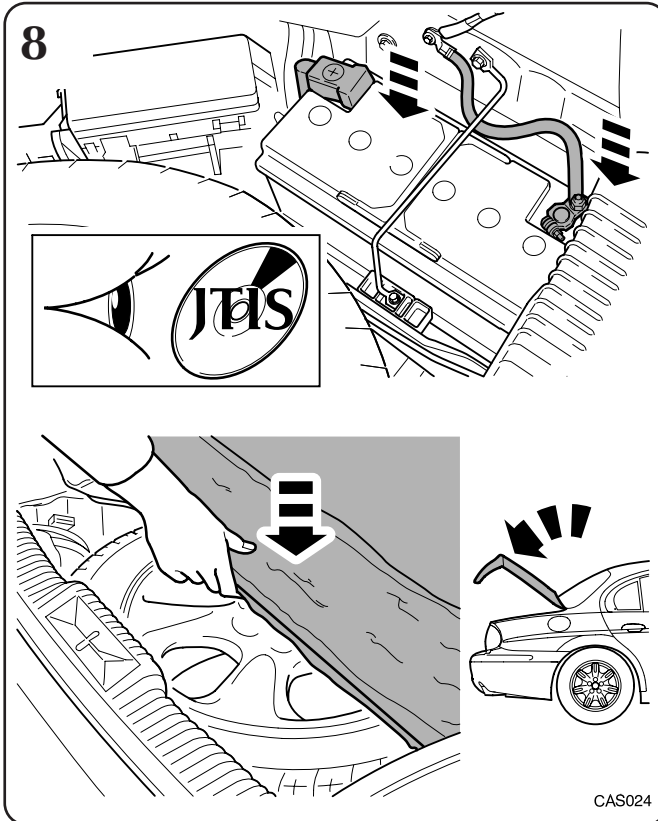

Notes: Hinweise: Note: Nota: 注:

8. Refer to J.T.I.S / Drivers Handbook to ensure correct operations are carried out, relevant to battery disconnect and reconnect.
8. Se reporter au TIS Jaguar / Manuel de l'utilisateur pour pouvoir effectuer les opérations correctes, applicables au débranchement et au branchement de la batterie.
8. Zur korrekten Durchführung der Arbeitsschritte beim Ab- und Anklemmen der Batterie siehe JTIS/Fahrzeug-Bedienungsanleitung.
8. Remítase al JTIS/Manual del propietario para comprobar que se realizan las operaciones correspondientes relativas a la desconexión y conexión de la batería.
8. Vedere il J.T.I.S / Manuale del proprietario per accertarsi di eseguire le operazioni corrette, per ciò che concerne lo scollegamento e il collegamento della batteria.
8. バッテリーの取外しと接続に関連する正しい作業を実施するためには、J.T.I.S / ドライバーハンドブックを参照して下さい。

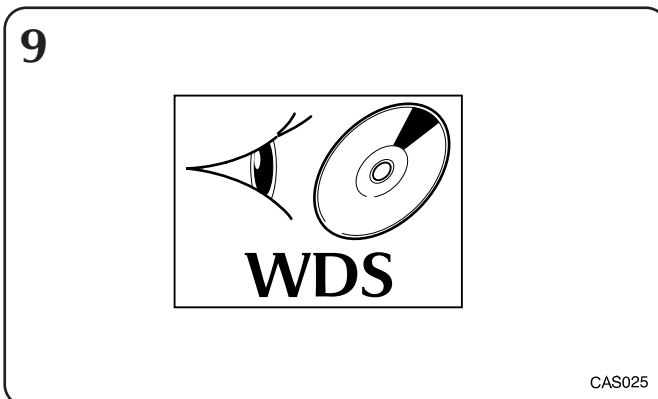

Notes: Hinweise: Note: Nota: 注:

9. Refer to WDS.
9. Se reporter au WDS
9. Händleroptionen mit WDS
9. Remítase al WDS
9. Fare riferimento al WDS
9. ディーラー オプションの再プログラムにはW.D.S.を参照して下さい。

