

S-TYPE

GSM Telephone Fitting Kit, Kit de instalación del teléfono GSM,
Einbaukit - GSM-Telefon, Kit d'installation de téléphone GSM,
Kit di montaggio telefono GSM, GSM テレフォン取り付けキット

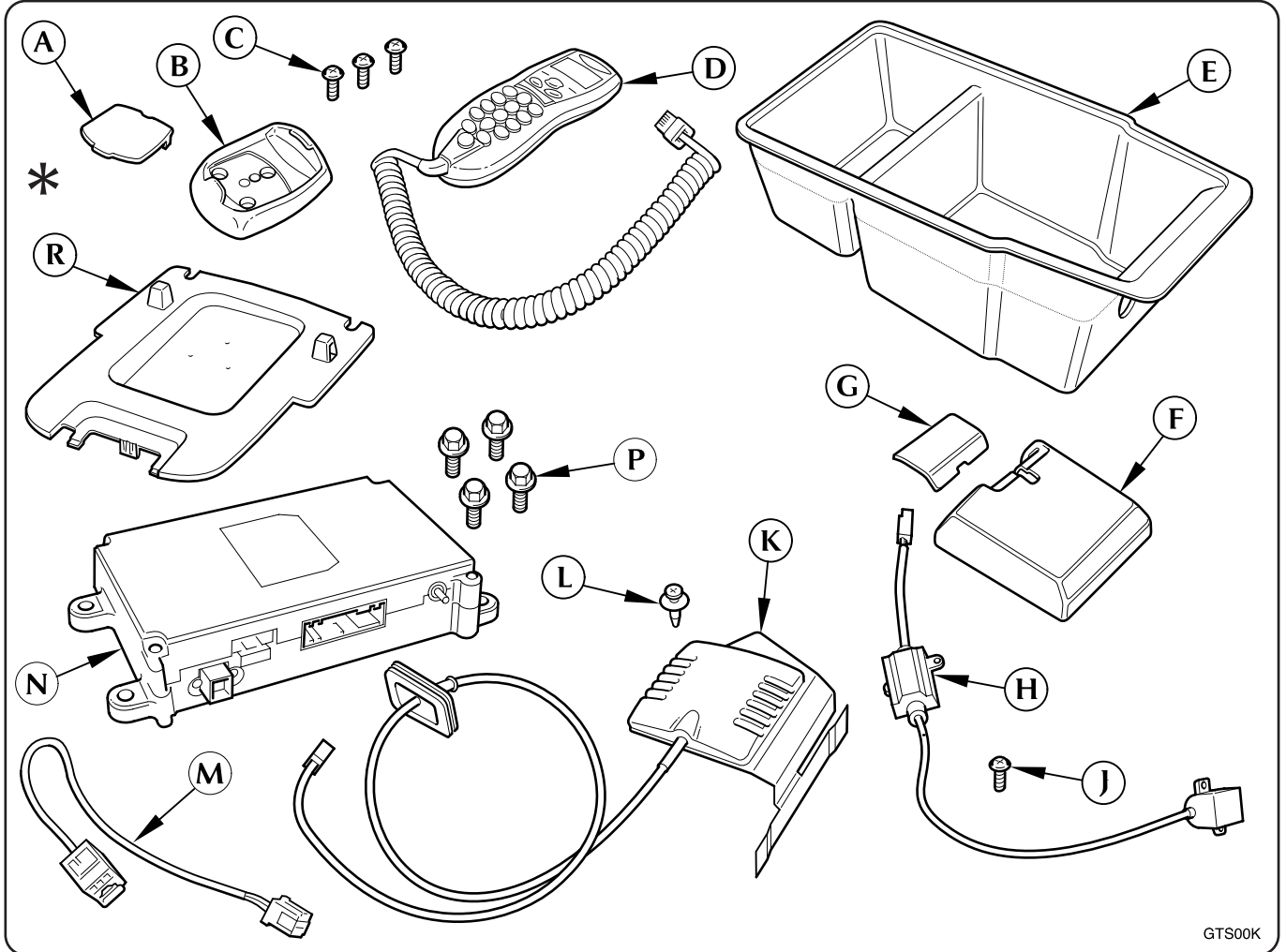

GTS00K

Contents of kit

- | | | |
|---------------------|---------------|-------------------------|
| A. Plastic finisher | G. Cover | N. Phone module |
| B. Handset cradle | H. Microphone | P. Bolts |
| C. Screws | J. Screw | R. Plinth |
| D. Handset | K. Antenna | * D ² b lead |
| E. Cubby box | L. Scrivet | |
| F. Cable guide | M. Link lead | |

Notes:

- * The D²b lead/leads should also be supplied.
Ensure you have the correct lead/leads before commencing work.

S-TYPE

GSM Telephone Fitting Kit, Kit de instalación del teléfono GSM,
Einbaukit - GSM-Telefon, Kit d'installation de téléphone GSM,
Kit di montaggio telefono GSM, GSM テレフォン取り付けキット

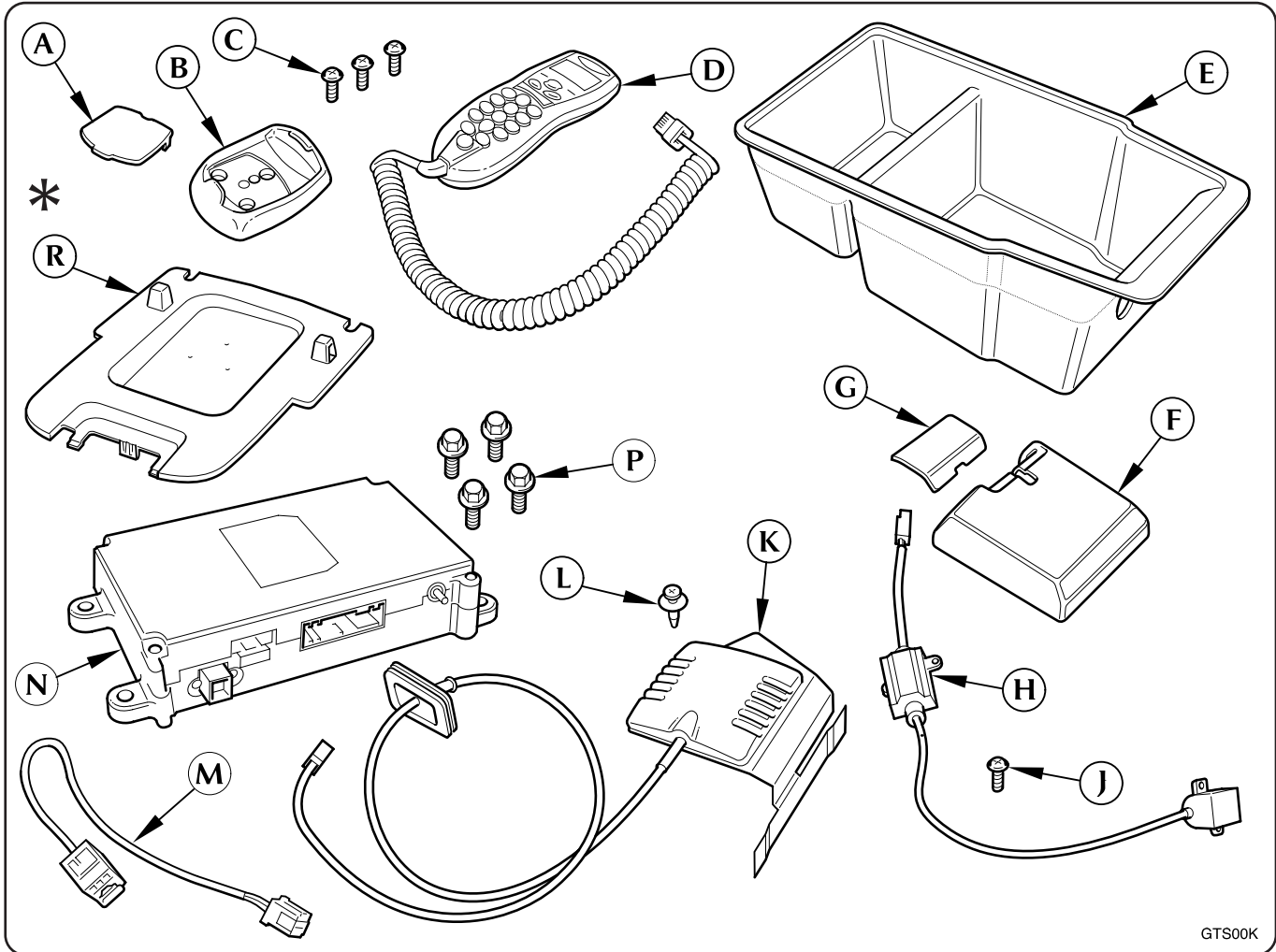

GTS00K

Notes: Hinweise: Note: Nota: 注:

- * The D²b lead/leads should also be supplied.
Ensure you have the correct lead/leads before commencing work.
- * También se deberán suministrar el cable o cables D2b.
Asegúrese de que cuenta con el cable o cables correctos antes de comenzar la instalación.
- * Le(s) câble(s) D2B doivent également être fournis.
Veiller à disposer du/des câble(s) correct(s) avant de commencer toute intervention.
- * Dovrebbero essere forniti anche il/i cavo/i.
Accertarsi di avere a disposizione il/i cavo/i corretto/i prima di iniziare la procedura.
- * D2B-Kabel sind ebenfalls im Lieferumfang enthalten.
Vor dem Einbau sicherstellen, dass das korrekte/die korrekten Kabel vorliegen.
- * D²bリードも供給されているはずですが。
作業を開始する前に、正しいリードがあることを確認します。



FITTING INSTRUCTIONS, INSTRUCTIONS DE MONTAGE,
EINBAUANLEITUNG, ISTRUZIONI DI MONTAGGIO,
INSTRUCCIONES DE MONTAJE, 取扱説明書

S-TYPE

GSM Telephone Fitting Kit, Kit de instalación del teléfono GSM,
Einbaukit - GSM-Telefon, Kit d'installation de téléphone GSM,
Kit di montaggio telefono GSM, GSM テレフォン取り付けキット

Contenu du kit

- A. Finition en plastique
- B. Support de combiné
- C. Vis
- D. Combiné
- E. Console centrale
- F. Guide de câble
- G. Couvercle
- H. Microphone
- J. Vis
- K. Antenne
- L. Rivet vissable
- M. Câble de liaison
- N. Module de téléphone
- P. Boulons
- R. Socle
- * Câble D2B

Lieferumfang des Service-Kits

- A. Plastik-Verkleidung
- B. Schale - Handhörer
- C. Schrauben
- D. Handhörer
- E. Ablageschale
- F. Kabelführung
- G. Abdeckung
- H. Mikrofon
- J. Schrauben
- K. Antenne
- L. Schraubniete
- M. Anschlussleitung
- N. Modul - Telefon
- P. Schrauben
- R. Aufnahme
- * D2B-Leitung

Contenido del kit

- A. Embellecedor de plástico
- B. Soporte del auricular
- C. Tornillos
- D. Teléfono
- E. Consola central
- F. Guía del cable
- G. Tapa
- H. Micrófono
- J. Tornillo
- K. Antena
- L. Conexión atornillada
- M. Cable de conexión
- N. Módulo del teléfono
- P. Tornillos
- R. Bloque de conexiones
- * Cable D2B

Contenuto del kit

- A. Rivestimento in plastica
- B. Supporto telefono
- C. Viti
- D. Telefono
- E. Console centrale
- F. Guida cavo
- G. Protezione
- H. Microfono
- J. Vite
- K. Antenna
- L. Attacco a vite
- M. Cavo di collegamento
- N. Modulo telefono
- P. Viti
- R. Base
- * Cavo D2B

キット内容

- A. プラスチック フィニッシャー
- B. ハンドセット クレードル
- C. スクリュー
- D. ハンドセット
- E. 小物入れ
- F. ケーブル ガイド
- G. カバー
- H. マイクロフォン
- J. スクリュー
- K. アンテナ
- L. スクリベット
- M. リンクリード
- N. テレフォン モジュール
- P. ボルト
- R. 台座
- * **D2b** リード

S-TYPE

**GSM Telephone Fitting Kit, Kit de instalación del teléfono GSM,
Einbaukit - GSM-Telefon, Kit d'installation de téléphone GSM,
Kit di montaggio telefono GSM,**

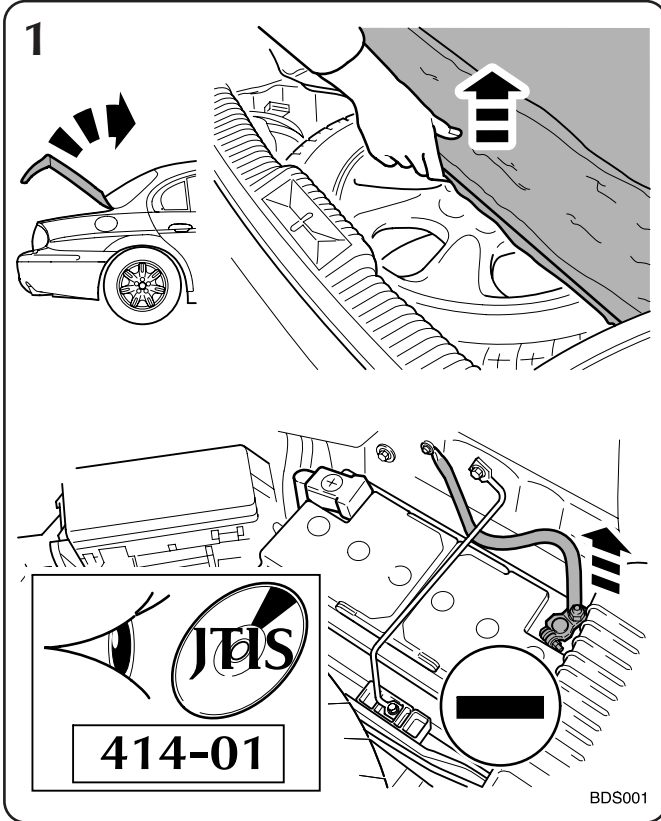

Notes: Hinweise: Note: Nota: 注:

1. Refer to J.T.I.S / Drivers Handbook to ensure correct operations are carried out, relevant to battery disconnect and reconnect.
1. Se reporter au TIS Jaguar / Manuel de l'utilisateur pour pouvoir effectuer les opérations correctes, applicables au débranchement et au branchement de la batterie.
1. Zur korrekten Durchführung der Arbeitsschritte beim Ab- und Anklemmen der Batterie siehe JTIS/Fahrzeug-Bedienungsanleitung.
1. Remítase al JTIS/Manual del propietario para comprobar que se realizan las operaciones correspondientes relativas a la desconexión y conexión de la batería.
1. Vedere il J.T.I.S / Manuale del proprietario per accertarsi di eseguire le operazioni corrette, per ciò che concerne lo scollegamento e il collegamento della batteria.
1. バッテリーの取外しと接続に関連する正しい作業を実施するためには、J.T.I.S / ドライバー ハンドブックを参照して下さい。

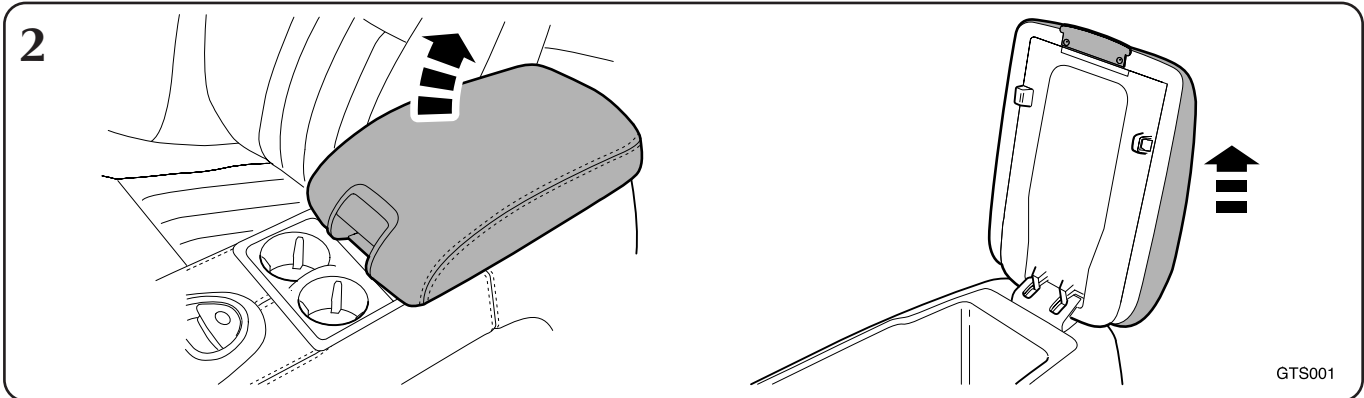

S-TYPE

GSM Telephone Fitting Kit, Kit de instalación del teléfono GSM,
 Einbaukit - GSM-Telefon, Kit d'installation de téléphone GSM,
 Kit di montaggio telefono GSM, GSM テレフォン取り付けキット

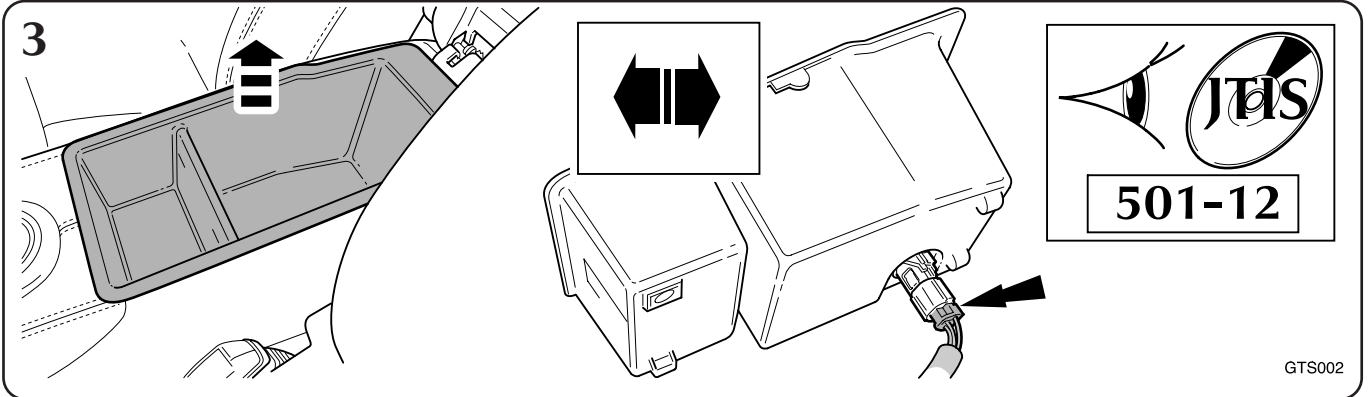

Notes: Hinweise: Note: Nota: 注:

- 3. If fitted disconnect auxiliary power socket and discard cubby box.
- 3. Le cas échéant, débrancher la prise d'alimentation auxiliaire et mettre la console centrale au rebut.
- 3. Ggf. Zusatz-Stromkabel abziehen und Ablageschale entsorgen.
- 3. Si procede, desconecte la toma de corriente auxiliar y deseche la consola central.
- 3. Se in dotazione, scollegare la presa di alimentazione ausiliaria e smontare la console centrale.

3. 装着されている場合、アクセサリ パワー ソケットの接続を外し、小物入れを破棄します。

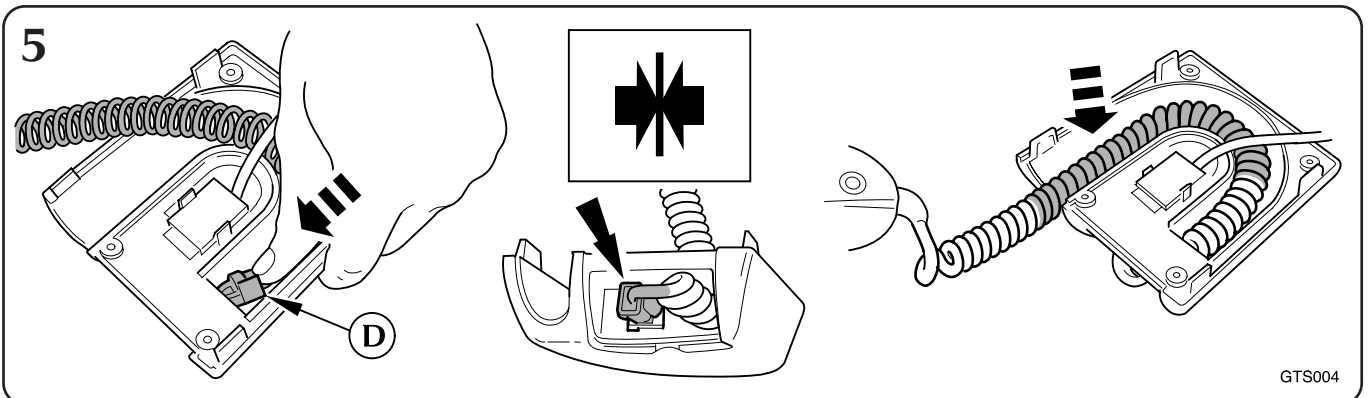
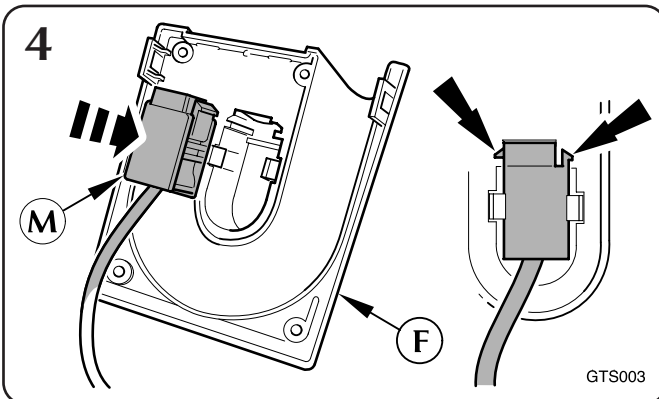

S-TYPE

GSM Telephone Fitting Kit, Kit de instalación del teléfono GSM,
 Einbaukit - GSM-Telefon, Kit d'installation de téléphone GSM,
 Kit di montaggio telefono GSM, GSM テレフォン取り付けキット

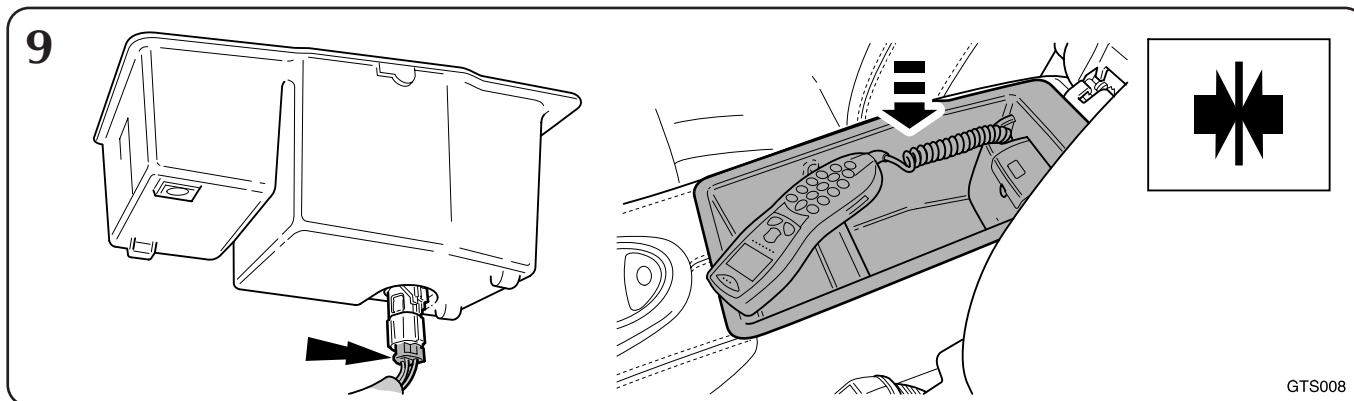
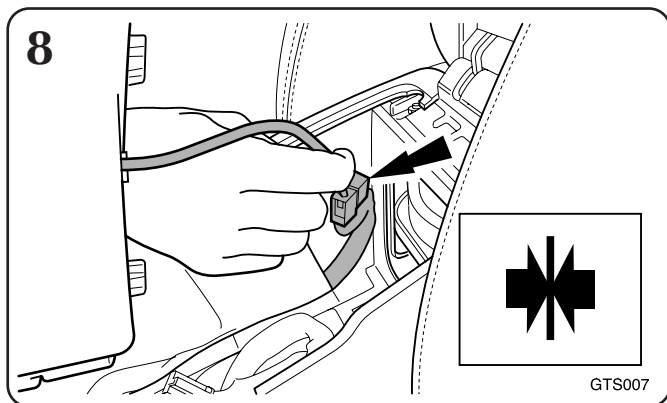
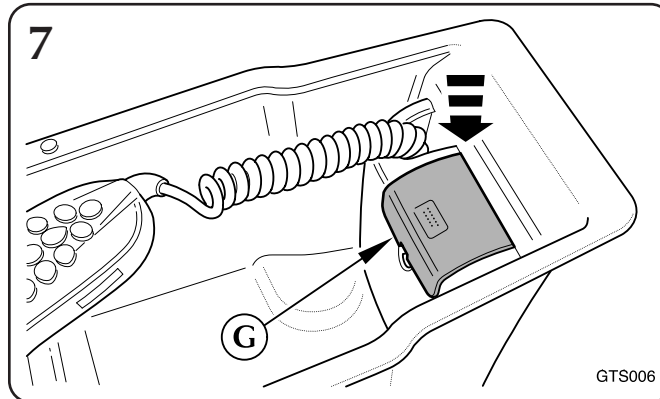
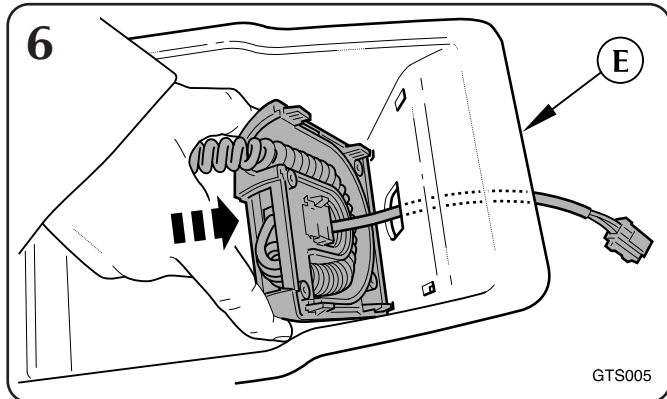

Notes: Hinweise: Note: Nota: 注:

- 9. If fitted reconnect auxiliary power socket.
- 9. Le cas échéant, rebrancher la prise d'alimentation auxiliaire.
- 9. Ggf. Zusatz-Stromkabel anschließen.
- 9. Si procede, vuelva a conectar la toma de corriente auxiliar.
- 9. Se in dotazione, ricollegare la presa di alimentazione ausiliaria.
- 9. 装着されている場合、アクセサリ パワー ソケットを再接続します。

S-TYPE

GSM Telephone Fitting Kit, Kit de instalación del teléfono GSM,
 Einbaukit - GSM-Telefon, Kit d'installation de téléphone GSM,
 Kit di montaggio telefono GSM, GSM テレフォン取り付けキット

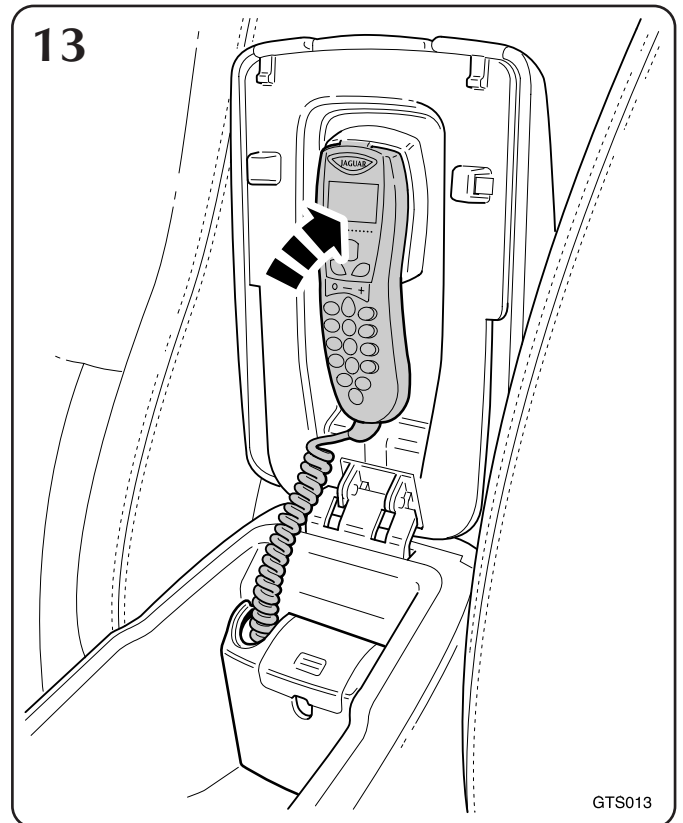
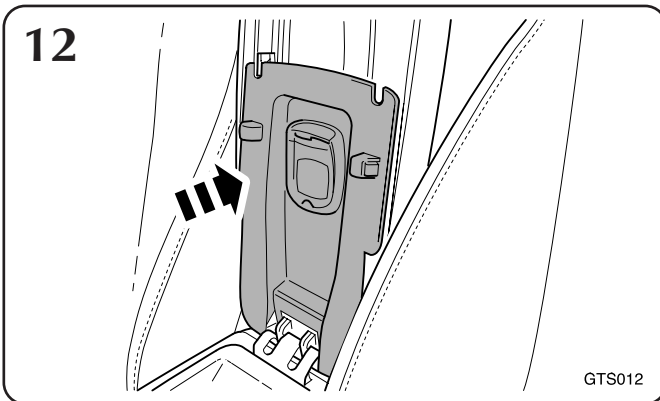
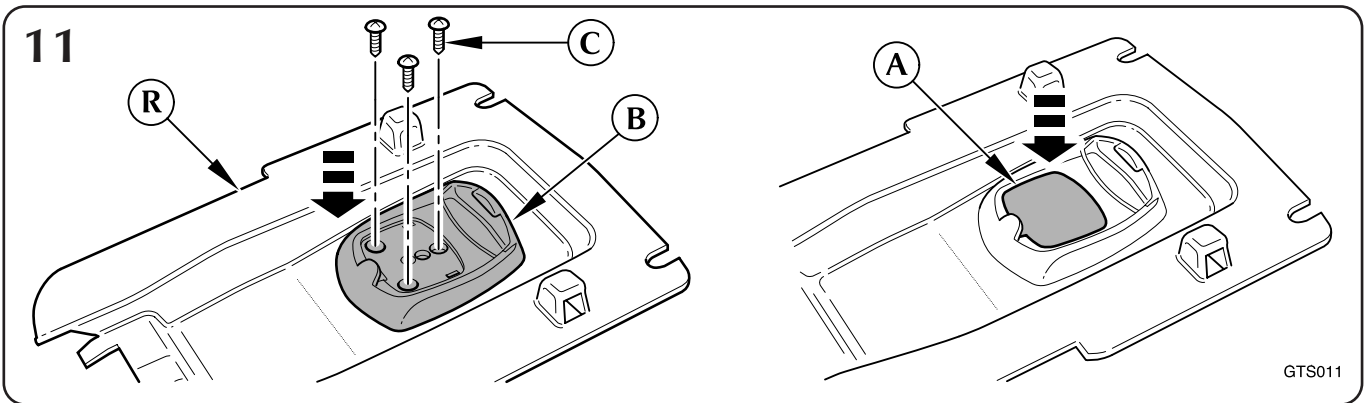
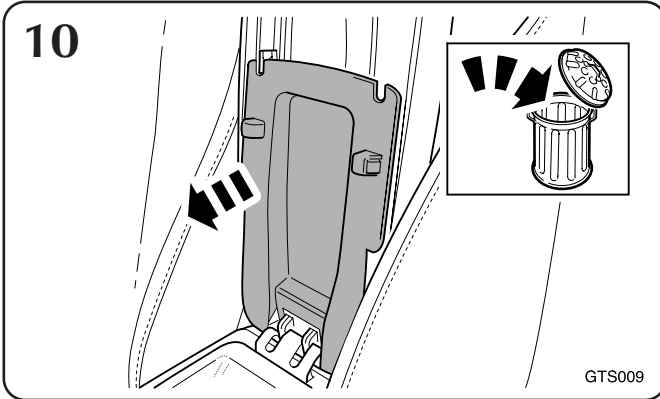



**FITTING INSTRUCTIONS, INSTRUCTIONS DE MONTAGE,
EINBAUANLEITUNG, ISTRUZIONI DI MONTAGGIO,
INSTRUCCIONES DE MONTAJE, 取扱説明書**

S-TYPE

**GSM Telephone Fitting Kit, Kit de instalación del teléfono GSM,
Einbaukit - GSM-Telefon, Kit d'installation de téléphone GSM,
Kit di montaggio telefono GSM, GSM テレフォン取り付けキット**

Notes: Hinweise: Note: Nota: 注:

Ignore operations 14-23 if vehicle already has voice fitted.

Ignorer les opérations 14-23 si le véhicule est déjà équipé d'un dispositif d'activation vocale.

Bei eingebauter Sprachsteuerung sind Arbeitsschritte 14-23 zu ignorieren.

Ignore las operaciones 14-23 si el vehículo dispone de sistema de control de activación por voz.

Ignorare le operazioni 14-23 se il veicolo è dotato di comando vocale.

車両に既に音声装着されている場合、作業 14-23 は不要です。

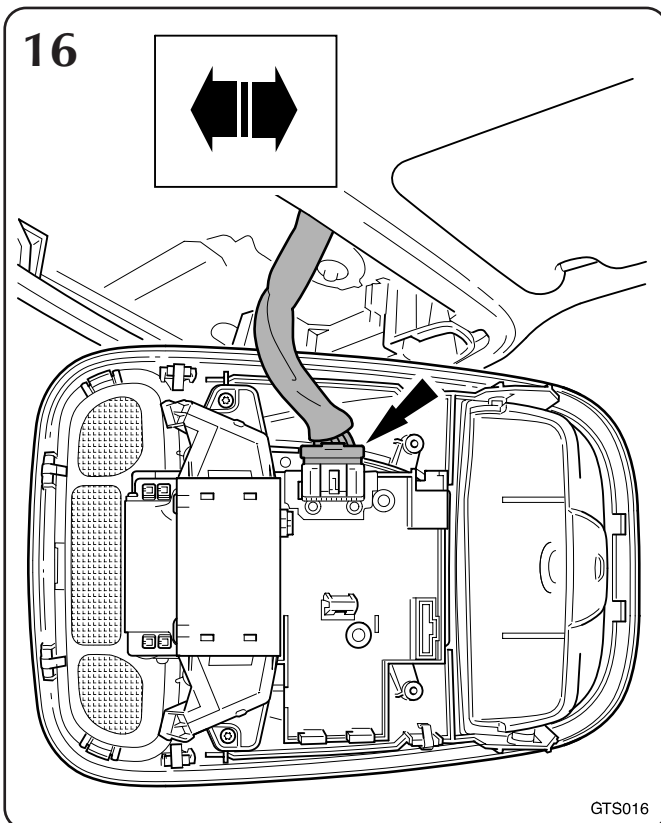
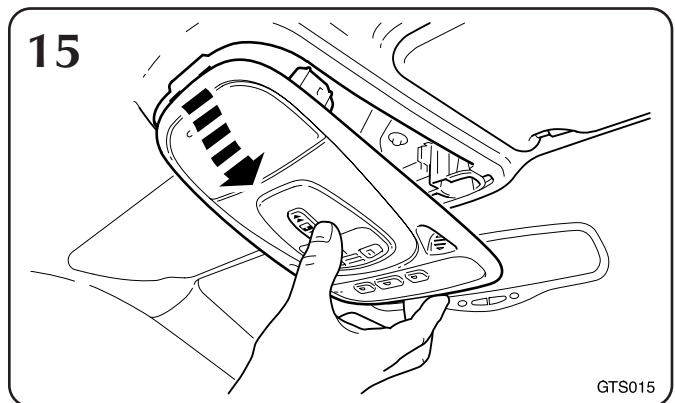
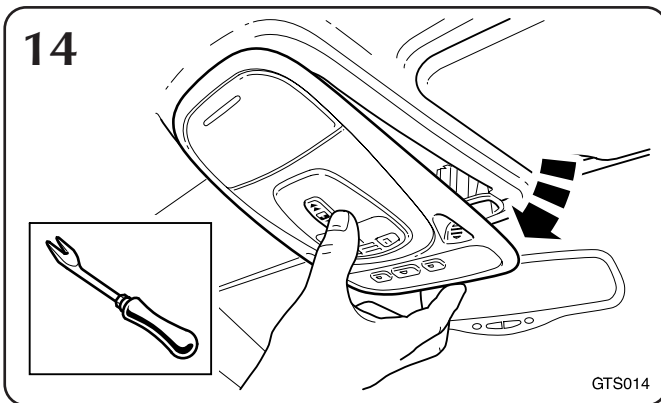

Notes: Hinweise: Note: Nota: 注:

17. If fitted.

17. Le cas échéant.

17. Falls vorhanden.

17. Si procede.

17. Se in dotazione.

17. 装着されている場合

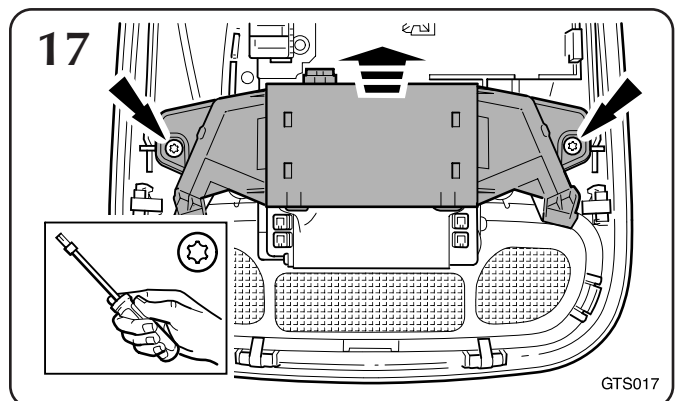

MY 2002

Part No. XR8 46639

S-TYPE

GSM Telephone Fitting Kit, Kit de instalación del teléfono GSM,
Einbaukit - GSM-Telefon, Kit d'installation de téléphone GSM,
Kit di montaggio telefono GSM, GSM テレフォン取り付けキット

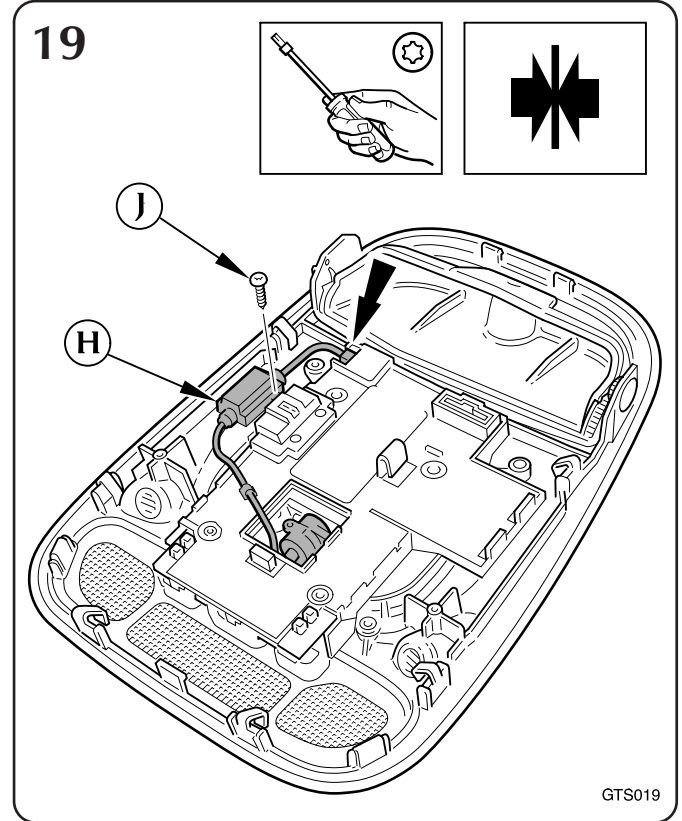
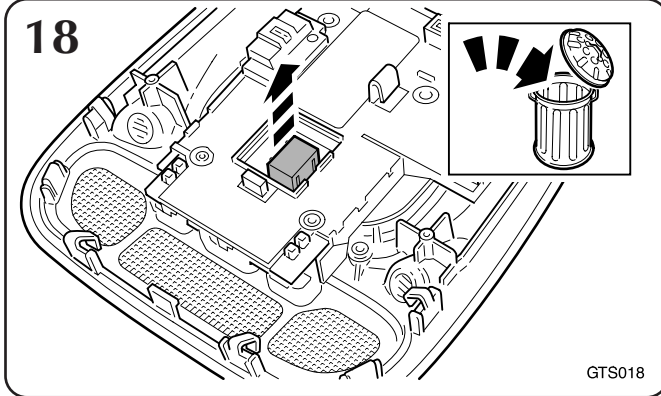

Notes: Hinweise: Note: Nota: 注:

- 20. If fitted.
- 20. Le cas échéant.
- 20. Falls vorhanden.
- 20. Si procede.
- 20. Se in dotazione.
- 20. 装着されている場合

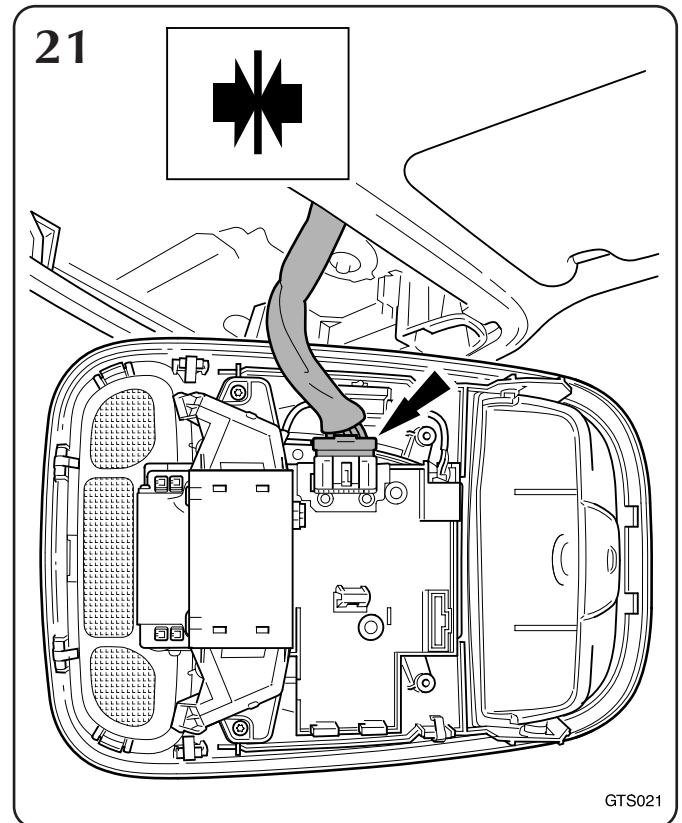
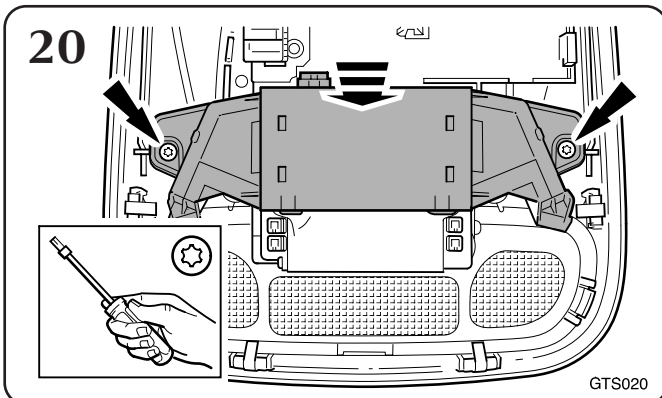

S-TYPE

GSM Telephone Fitting Kit, Kit de instalación del teléfono GSM,
 Einbaukit - GSM-Telefon, Kit d'installation de téléphone GSM,
 Kit di montaggio telefono GSM, GSM テレフォン取り付けキット

22

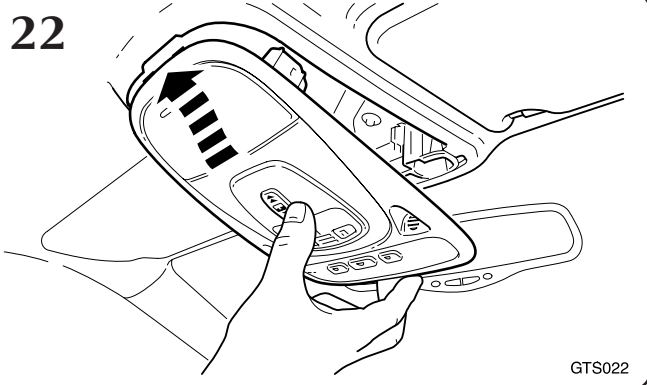

GTS022

23

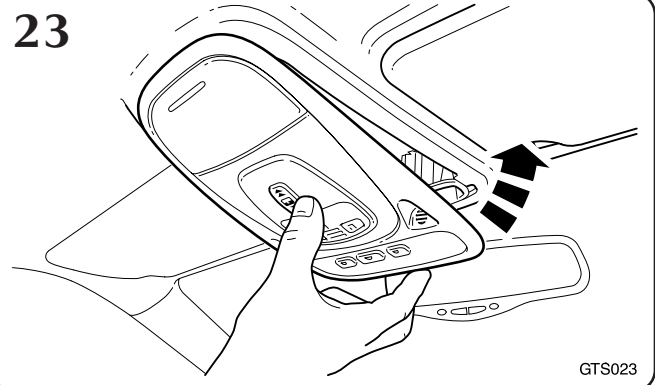

GTS023

24

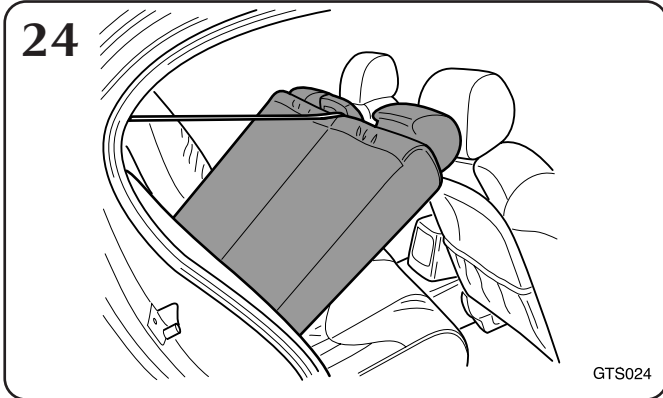

GTS024

25

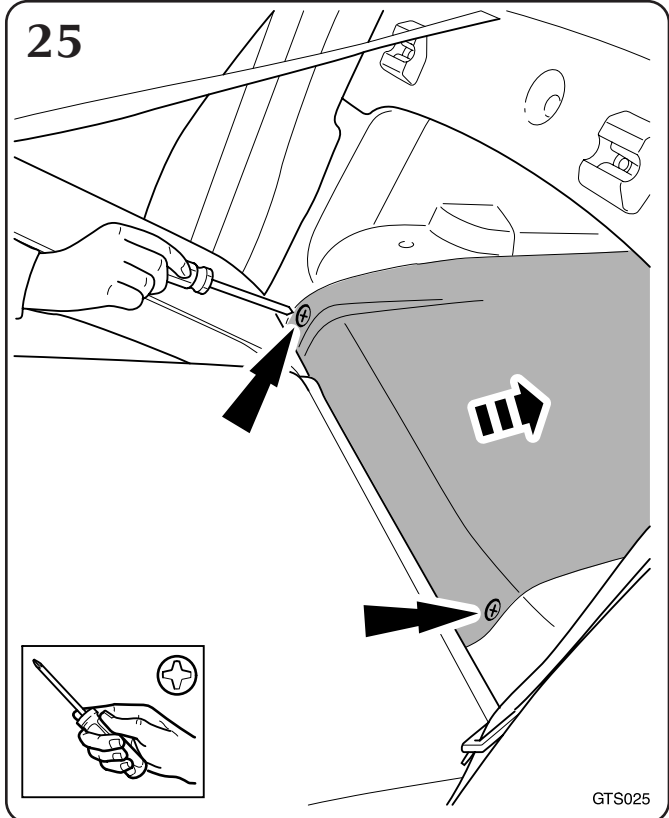

GTS025

26

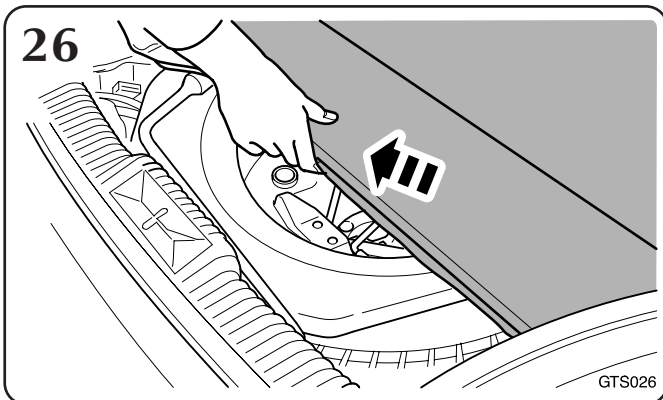

GTS026

27

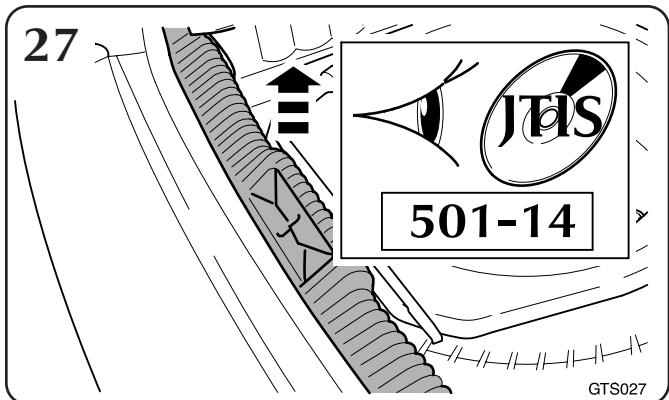

GTS027

MY 2002

Part No. XR8 46639

S-TYPE

GSM Telephone Fitting Kit, Kit de instalación del teléfono GSM,
Einbaukit - GSM-Telefon, Kit d'installation de téléphone GSM,
Kit di montaggio telefono GSM, GSM テレフォン取り付けキット

28

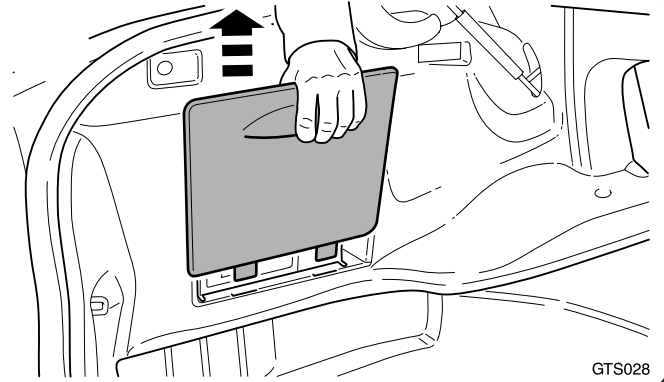
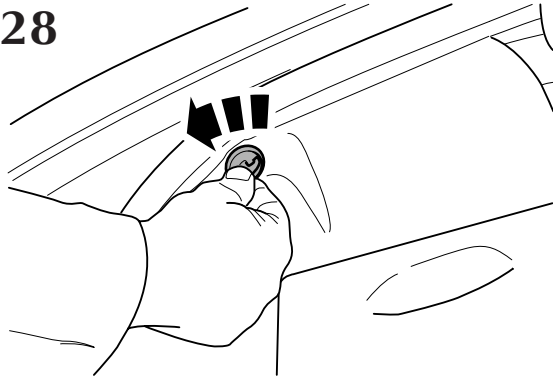

GTS028

29

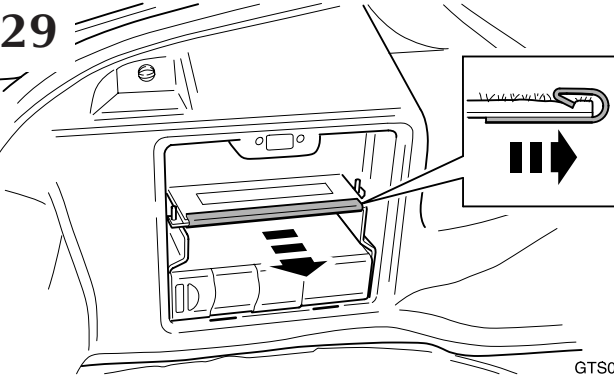

GTS034

Notes: Hinweise: Note: Nota: 注:

- 29. Remove the plastic strip, if fitted.
- 29. Déposer la bande en plastique, le cas échéant.
- 29. Ggf. Kunststoffleiste ausbauen.
- 29. Si procede, desmonte la tira de plástico.
- 29. Smontare il bordo in plastica, se in dotazione.
- 29. 装着されている場合、プラスチック ストリップを取り外します。

30

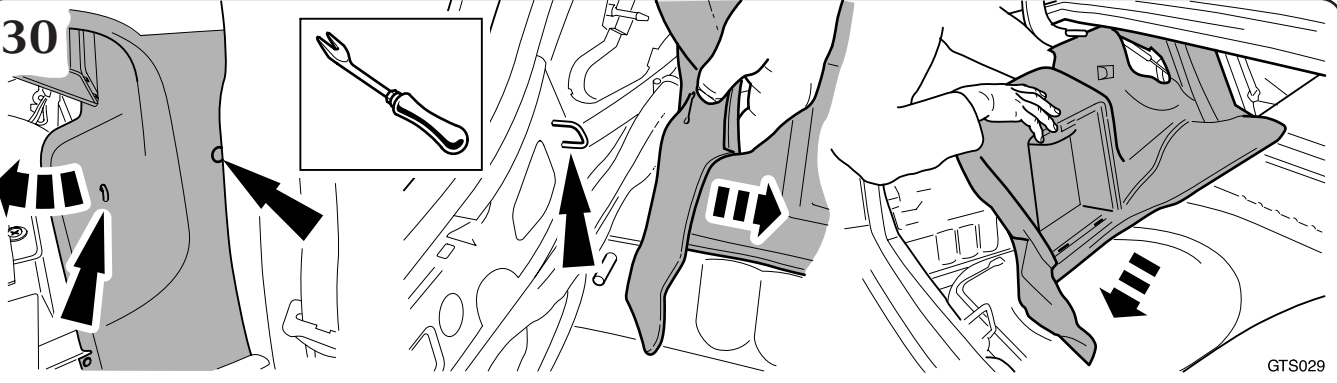

GTS029

31

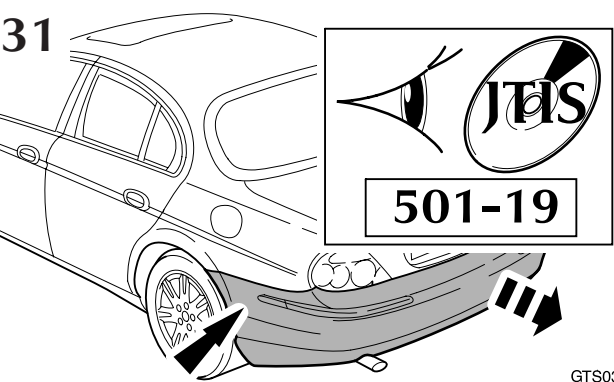

GTS030



FITTING INSTRUCTIONS, INSTRUCTIONS DE MONTAGE,
EINBAUANLEITUNG, ISTRUZIONI DI MONTAGGIO,
INSTRUCCIONES DE MONTAJE, 取扱説明書

S-TYPE

GSM Telephone Fitting Kit, Kit de instalación del teléfono GSM,
Einbaukit - GSM-Telefon, Kit d'installation de téléphone GSM,
Kit di montaggio telefono GSM, GSM テレフォン取り付けキット

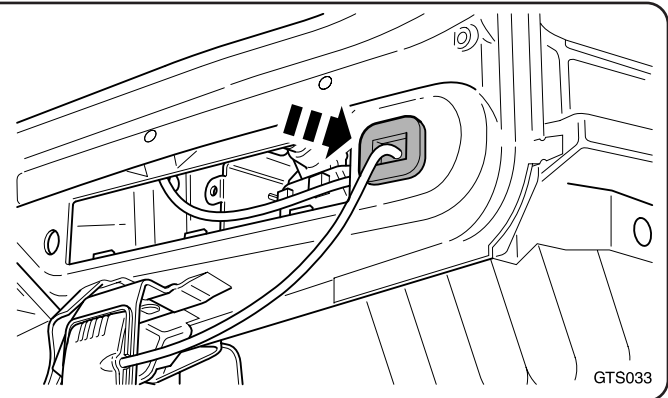
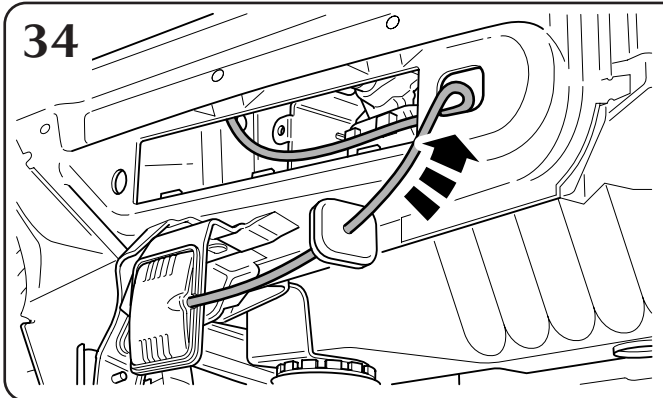
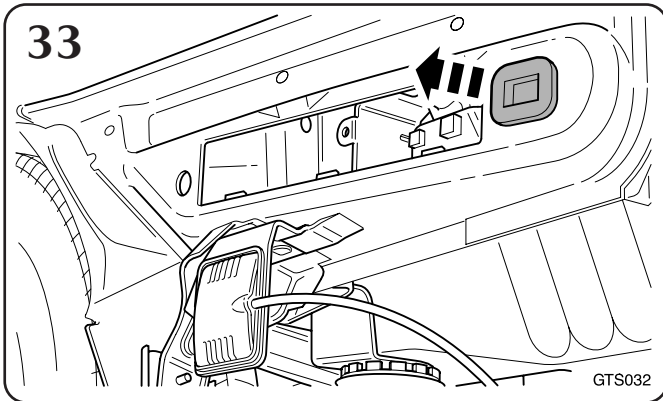
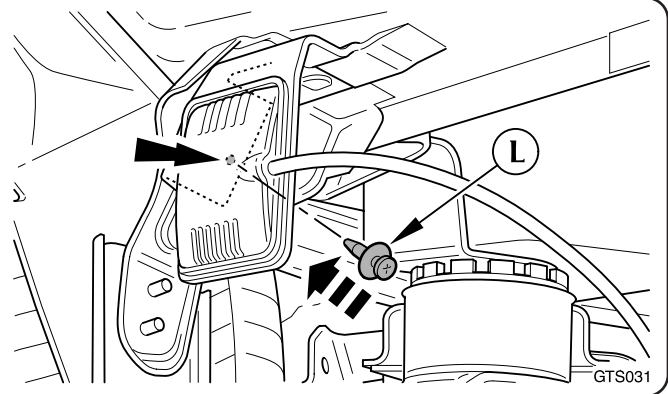
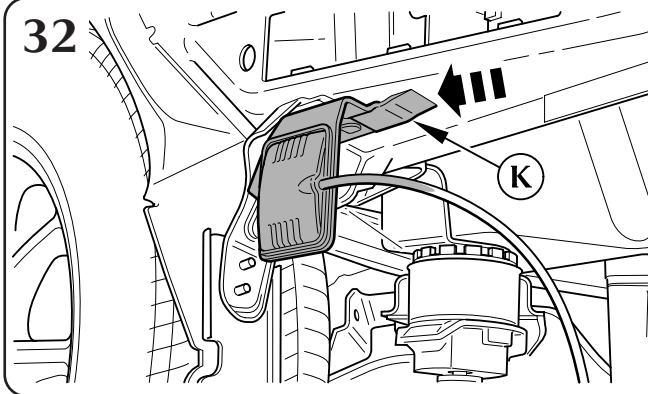

MY 2002

Part No. XR8 46639



**FITTING INSTRUCTIONS, INSTRUCTIONS DE MONTAGE,
EINBAUANLEITUNG, ISTRUZIONI DI MONTAGGIO,
INSTRUCCIONES DE MONTAJE, 取扱説明書**

S-TYPE

**GSM Telephone Fitting Kit, Kit de instalación del teléfono GSM,
Einbaukit - GSM-Telefon, Kit d'installation de téléphone GSM,
Kit di montaggio telefono GSM, GSM テレフォン取り付けキット**

Introduction

The following part of the instruction details the operations how to fit the telephone module in the trunk of the vehicle. To simplify using this part of the instruction it is suggested you remove and discard the languages that do not apply to you.

Présentation

Les instructions suivantes détaillent les opérations relatives à la pose d'un module de téléphone dans le coffre à bagages du véhicule.

Pour simplifier l'utilisation de ces instructions, il est conseillé d'enlever et de supprimer les langues qui ne s'appliquent pas à vous.

Einführung

Im Folgenden werden die Arbeitsschritte zum Einbau des Moduls – Telefon im Kofferraum des Fahrzeugs beschrieben.

Zum besseren Verständnis entsorgen Sie bitte die Seiten mit den nicht für Sie relevanten Sprachen.

Introducción

En el siguiente apartado de estas instrucciones se detallan las operaciones de montaje del módulo del teléfono en el maletero del vehículo.

Para facilitar la utilización de estas instrucciones se sugiere que se retiren y desechen las páginas traducidas para el resto de los idiomas.

Introduzione

Nella seguente sezione di istruzioni di montaggio vengono descritte le operazioni relative al montaggio del modulo telefono nel bagagliaio del veicolo.

Per agevolare l'utilizzo di questa parte delle istruzioni, si suggerisce di rimuovere ed eliminare le sezioni nelle lingue non relative al proprio paese.

はじめに

インストラクションの以下の部分は、車両のトランク内へのテレフォン モジュール装着方法を詳細に記述しています。

インストラクションのこの部分の使用を容易にするために、使用しない言語部分は取り除いて破棄することをお勧めします。



**FITTING INSTRUCTIONS, INSTRUCTIONS DE MONTAGE,
EINBAUANLEITUNG, ISTRUZIONI DI MONTAGGIO,
INSTRUCCIONES DE MONTAJE, 取扱説明書**

S-TYPE

**GSM Telephone Fitting Kit, Kit de instalación del teléfono GSM,
Einbaukit - GSM-Telefon, Kit d'installation de téléphone GSM,
Kit di montaggio telefono GSM, GSM テレフォン取り付けキット**

Introduction

The following part of the instruction details the operations and sequence necessary for the modules in the trunk of the vehicle. Carry out these instructions as follows:

- Identify the current spec of the vehicle you are fitting the accessory to in the first column of the following table (A).
- Follow the sequence of the numbers in the second column for the order in which to carry out the operations.

(The operations and their numbers are listed in the table below (B), Illustrations are included after the translated text to help you. These are referenced to the operation numbers)

(A) Current Vehicle Specification	Operations Sequence
No Telematics Fitted.	18, 2, 6, 28, 29, 7, 30, 3, 23 & 20.
Voice.	2, 4, 15, 21, 6, 5, 7, 23, 28, 29, 3 & 20.
Cd Player	10, 26, 2, 6, 28, 29, 7, 30, 3, 23, 1, 24, 9, 25, 19 & 11.
Voice & Cd Player.	10, 8, 15, 2, 4, 22, 21, 6, 28, 29, 7, 5, 23, 3, 24, 19 & 11
Navigation.	10, 12, 14, 2, 6, 28, 29, 7, 23, 30, 3, 13, 11, 20 & 27.
Voice & Navigation.	10, 12, 14, 15, 22, 2, 4, 21, 6, 28, 29, 7, 5, 23, 3, 20, 27, 13 & 11.
Cd Player & Navigation.	10, 12, 8, 18, 2, 6, 28, 29, 23, 30, 3, 24, 19, 13, 25, & 11
Voice, Cd Player & Navigation.	10, 12, 8, 15, 2, 22, 4, 21, 6, 28, 29, 5, 7, 23, 3, 24, 19, 13 & 11.
Power Amp.	16, 10, 14, 2, 6, 28, 29, 7, 23, 30, 3, 20, 11, 27, & 17.
Voice & Power Amp.	16, 10, 14, 15, 2, 4, 22, 21, 6, 28, 29, 7, 5, 23, 3, 20, 11, 27 & 17.
Cd Player & Power Amp.	16, 10, 8, 14, 18, 2, 6, 28, 29, 7, 23, 30, 3, 25, 24, 19, 11 & 17.
Voice, Cd Player & Power Amp.	16, 10, 8, 14, 15, 2, 4, 22, 21, 6, 28, 29, 7, 5, 23, 3, 25, 19, 11, 24 & 17.
Navigation & Power Amp.	16, 10, 12, 14, 2, 6, 28, 29, 7, 23, 30, 3, 20, 27, 13, 11 & 17.
Voice, Navigation & Power Amp.	16, 10, 12, 14, 15, 2, 4, 22, 21, 6, 28, 29, 7, 5, 23, 3, 20, 27, 13, 11 & 17.
Cd Player, Navigation & Power Amp.	16, 10, 12, 8, 18, 2, 6, 28, 29, 7, 23, 24, 30, 3, 19, 13, 11 & 17.
Voice, Cd Player, Navigation & Power Amp.	16, 10, 12, 8, 15, 2, 4, 22, 21, 6, 28, 29, 7, 5, 23, 3, 24, 19, 13, 11 & 17.

(B) Operation No.	Operation
1	Connect main D2b lead and electrical connectors to CD Player.
2	Displace the Kaiser bracket.
3	Replace the Kaiser bracket.
4	Disconnect Original D2b lead to Voice module.
5	Connect New D2b lead to Voice module.
6	Secure Telephone module to Kaiser bracket.
7	Connect New D2b lead to Telephone module.
8	Disconnect electrical connector to CD Player.
9	Fit retaining clips securing New D2b lead to stack.
10	Displace stack.
11	Replace stack.
12	Disconnect Electrical connectors to Navigation module.
13	Reconnect Electrical connectors to Navigation module.
14	Disconnect D2b plug from stack.
15	Disconnect D2b plug on Kaiser bracket.
16	Disconnect Electrical connectors to Power Amp.
17	Reconnect Electrical connectors to Power Amp.
18	Remove D2b shorting loop.
19	Reconnect Electrical connector on CD Player.
20	Connect main vehicle D2b lead to plug on Kaiser bracket.
21	Discard Lead
22	Remove clip securing D2b plug to Kaiser bracket
23	Fit clip securing D2b plug to Kaiser bracket
24	Connect D2b lead to plug on Kaiser bracket
25	Connect Main Vehicle D2b Lead to D2b plug on Stack
26	Disconnect D2b & electrical connector to CD Player.
27	Connect D2b lead to plug on stack.
28	Locate electrical connector and connect to Telephone module.
29	Connect antenna lead to Telephone module.
30	Fit shorting loop to Voice electrical connector.

MY 2002

Part No. XR8 46639



**FITTING INSTRUCTIONS, INSTRUCTIONS DE MONTAGE,
EINBAUANLEITUNG, ISTRUZIONI DI MONTAGGIO,
INSTRUCCIONES DE MONTAJE, 取扱説明書**

S-TYPE

**GSM Telephone Fitting Kit, Kit de instalación del teléfono GSM,
Einbaukit - GSM-Telefon, Kit d'installation de téléphone GSM,
Kit di montaggio telefono GSM, GSM テレフォン取り付けキット**

Introduction

Les instructions suivantes détaillent les opérations et l'ordre de montage des modules dans le coffre à bagages du véhicule. Appliquez ces instructions comme suit :

- Identifier la spécification actuelle du véhicule sur lequel vous posez l'accessoire dans la première colonne du tableau suivant (A).
- Suivre l'ordre des chiffres dans la deuxième colonne pour connaître l'ordre dans lequel effectuer les opérations.

(La liste des opérations et des chiffres qui leur sont associés figure dans le tableau ci-dessous (B). Des illustrations viennent après la traduction pour vous aider et se réfèrent aux numéros des opérations)

(A) Spécification du véhicule actuel	Séquence des opérations
Télématique absente.	18, 2, 6, 28, 29, 7, 30, 3, 23 & 20.
Commande d'activation vocale.	2, 4, 15, 21, 6, 5, 7, 23, 28, 29, 3 & 20.
Lecteur de CD.	10, 26, 2, 6, 28, 29, 7, 30, 3, 23, 1, 24, 9, 25, 19 & 11.
Activation vocale et lecteur de CD.	10, 8, 15, 2, 4, 22, 21, 6, 28, 29, 7, 5, 23, 3, 24, 19 & 11
Navigation.	10, 12, 14, 2, 6, 28, 29, 7, 23, 30, 3, 13, 11, 20 & 27.
Activation vocale et navigation.	10, 12, 14, 15, 22, 2, 4, 21, 6, 28, 29, 7, 5, 23, 3, 20, 27, 13 & 11.
Lecteur de CD et navigation.	10, 12, 8, 18, 2, 6, 28, 29, 23, 30, 3, 24, 19, 13, 25, & 11
Activation vocale, lecteur de CD et navigation.	10, 12, 8, 15, 2, 22, 4, 21, 6, 28, 29, 5, 7, 23, 3, 24, 19, 13 & 11.
Amplificateur de puissance.	16, 10, 14, 2, 6, 28, 29, 7, 23, 30, 3, 20, 11, 27, & 17.
Activation vocale et amplificateur de puissance.	16, 10, 14, 15, 2, 4, 22, 21, 6, 28, 29, 7, 5, 23, 3, 20, 11, 27 & 17.
Lecteur de CD et amplificateur de puissance.	16, 10, 8, 14, 18, 2, 6, 28, 29, 7, 23, 30, 3, 25, 24, 19, 11 & 17.
Activation vocale, lecteur de CD et amplificateur de puissance.	16, 10, 8, 14, 15, 2, 4, 22, 21, 6, 28, 29, 7, 5, 23, 3, 25, 19, 11, 24 & 17.
Navigation et amplificateur de puissance.	16, 10, 12, 14, 2, 6, 28, 29, 7, 23, 30, 3, 20, 27, 13, 11 & 17.
Activation vocale, navigation et amplificateur de puissance.	16, 10, 12, 14, 15, 2, 4, 22, 21, 6, 28, 29, 7, 5, 23, 3, 20, 27, 13, 11 & 17.
Lecteur de CD, navigation et amplificateur de puissance.	16, 10, 12, 8, 18, 2, 6, 28, 29, 7, 23, 24, 30, 3, 19, 13, 11 & 17.
Activation vocale, lecteur de CD, navigation et amplificateur de puissance.	16, 10, 12, 8, 15, 2, 4, 22, 21, 6, 28, 29, 7, 5, 23, 3, 24, 19, 13, 11 & 17.

(B) Numéro d'opération	Operation
1	Brancher le câble principal D2B et les connecteurs sur le lecteur de CD.
2	Déposer le support Kaiser.
3	Reposer le support Kaiser.
4	Débrancher le câble D2B d'origine du module d'activation vocale.
5	Brancher le câble D2B neuf au module d'activation vocale.
6	Fixer le module de téléphone au support Kaiser.
7	Brancher le câble D2B neuf au module de téléphone.
8	Débrancher le connecteur du lecteur de CD.
9	Poser les clips fixant le câble D2B neuf à la tour de modules.
10	Détacher la tour de modules.
11	Reposer la tour de modules.
12	Débrancher les connecteurs du module de navigation.
13	Rebrancher les connecteurs au module de navigation.
14	Débrancher le connecteur D2B de la tour de modules.
15	Débrancher le connecteur D2B du support Kaiser.
16	Débrancher les connecteurs de l'amplificateur de puissance.
17	Rebrancher les connecteurs sur l'amplificateur de puissance.
18	Déposer la boucle de mise en court-circuit D2B.
19	Rebrancher le connecteur au lecteur de CD.
20	Brancher le câble D2B principal du véhicule sur le connecteur du support Kaiser.
21	Mettre le câble au rebut
22	Déposer le clip fixant le connecteur D2B au support Kaiser
23	Poser le clip fixant le connecteur D2B au support Kaiser
24	Brancher le câble D2B au connecteur du support Kaiser
25	Brancher le câble D2B principal du véhicule au connecteur D2B situé sur la tour de modules
26	Débrancher le D2B et le connecteur du lecteur de CD.
27	Brancher le câble D2B au connecteur de la tour de modules
28	Positionner le connecteur et brancher le module de téléphone.
29	Brancher le câble d'antenne au module de téléphone.
30	Adapter la boucle de mise en court-circuit sur le connecteur d'activation vocale.



**FITTING INSTRUCTIONS, INSTRUCTIONS DE MONTAGE,
EINBAUANLEITUNG, ISTRUZIONI DI MONTAGGIO,
INSTRUCCIONES DE MONTAJE, 取扱説明書**

S-TYPE

**GSM Telephone Fitting Kit, Kit de instalación del teléfono GSM,
Einbaukit - GSM-Telefon, Kit d'installation de téléphone GSM,
Kit di montaggio telefono GSM, GSM テレフォン取り付けキット**

Einführung

Im Folgenden werden die Arbeitsschritte und die erforderliche Reihenfolge zum Einbau der Steuergeräte im Kofferraum des Fahrzeugs beschrieben. Bitte führen Sie diese Anweisungen wie folgt durch:

- Aktuelle Spezifikation des Fahrzeugs, in das das Gerät eingebaut werden soll, anhand der ersten Spalte der folgenden Tabelle (A) feststellen.
- Arbeitsschritte gemäß der in der zweiten Spalte aufgeführten Reihenfolge durchführen.

Die Arbeitsschritte und deren Nummern sind in der Tabelle unten (B) aufgeführt; darüber hinaus befinden sich im Anschluss an den Text zur Verdeutlichung noch Abbildungen. Diese beziehen sich auf die Nummer des jeweiligen Arbeitsschritts.)

(A) Aktuelle Fahrzeugspezifikation	Reihenfolge der Arbeitsschritte
Telematik nicht vorhanden	18, 2, 6, 28, 29, 7, 30, 3, 23 & 20.
Sprachsteuerung	2, 4, 15, 21, 6, 5, 7, 23, 28, 29, 3 & 20.
CD-Spieler	10, 26, 2, 6, 28, 29, 7, 30, 3, 23, 1, 24, 9, 25, 19 & 11.
Sprachsteuerung u. CD-Spieler	10, 8, 15, 2, 4, 22, 21, 6, 28, 29, 7, 5, 23, 3, 24, 19 & 11
Navigationssystem	10, 12, 14, 2, 6, 28, 29, 7, 23, 30, 3, 13, 11, 20 & 27.
Sprachsteuerung u. Navigationssystem	10, 12, 14, 15, 22, 2, 4, 21, 6, 28, 29, 7, 5, 23, 3, 20, 27, 13 & 11.
CD-Spieler u. Navigationssystem	10, 12, 8, 18, 2, 6, 28, 29, 23, 30, 3, 24, 19, 13, 25, & 11
Sprachsteuerung, CD-Spieler u. Navigationssystem	10, 12, 8, 15, 2, 22, 4, 21, 6, 28, 29, 5, 7, 23, 3, 24, 19, 13 & 11.
Verstärker	16, 10, 14, 2, 6, 28, 29, 7, 23, 30, 3, 20, 11, 27, & 17.
Sprachsteuerung u. Verstärker	16, 10, 14, 15, 2, 4, 22, 21, 6, 28, 29, 7, 5, 23, 3, 20, 11, 27 & 17.
CD-Spieler u. Verstärker	16, 10, 8, 14, 18, 2, 6, 28, 29, 7, 23, 30, 3, 25, 24, 19, 11 & 17.
Sprachsteuerung, CD-Spieler u. Verstärker	16, 10, 8, 14, 15, 2, 4, 22, 21, 6, 28, 29, 7, 5, 23, 3, 25, 19, 11, 24 & 17.
Navigationssystem u. Verstärker	16, 10, 12, 14, 2, 6, 28, 29, 7, 23, 30, 3, 20, 27, 13, 11 & 17.
Sprachsteuerung, Navigationssystem u. Verstärker	16, 10, 12, 14, 15, 2, 4, 22, 21, 6, 28, 29, 7, 5, 23, 3, 20, 27, 13, 11 & 17.
CD-Spieler, Navigationssystem u. Verstärker	16, 10, 12, 8, 18, 2, 6, 28, 29, 7, 23, 24, 30, 3, 19, 13, 11 & 17.
Sprachsteuerung, CD-Spieler, Navigationssystem u. Verstärker	16, 10, 12, 8, 15, 2, 4, 22, 21, 6, 28, 29, 7, 5, 23, 3, 24, 19, 13, 11 & 17.

(B) Arbeitsschritt Nr.	Arbeitsschritt
1	D2B-Hauptkabel und Stecker an den CD-Spieler anschließen.
2	Halter abbauen.
3	Halter anbauen.
4	Original D2B-Kabel an Modul – Sprachsteuerung abbauen.
5	Neues D2B-Kabel an Modul – Sprachsteuerung anschließen.
6	Modul – Telefon an Halter sichern.
7	Neues D2B-Kabel an Modul – Telefon anschließen.
8	Stecker – CD-Spieler abziehen.
9	Halteclips – neues D2B-Kabel an Modulträger anbauen.
10	Modulträger abbauen.
11	Modulträger anbauen.
12	Stecker – Modul – Navigationssystem abziehen.
13	Stecker – Modul – Navigationssystem aufstecken.
14	D2B-Stecker von Modulträger abziehen.
15	D2B-Stecker von Halter abziehen.
16	Stecker – Verstärker abziehen.
17	Stecker – Verstärker aufstecken.
18	D2B-Kurzschlusschleife ausbauen.
19	Stecker – CD-Spieler aufstecken.
20	Fahrzeugseitiges D2B-Hauptkabel an Stecker auf Halter anschließen.
21	Kabel entsorgen.
22	Clip – D2B-Stecker an Halter ausbauen.
23	Clip – D2B-Stecker an Halter einbauen.
24	D2B-Kabel an Stecker auf Halter anschließen.
25	Fahrzeugseitiges D2B-Hauptkabel an D2B-Stecker auf Modulträger anschließen.
26	Stecker u. D2B-Stecker – CD-Spieler abziehen.
27	D2B-Kabel an Stecker auf Modulträger anschließen.
28	Stecker lokalisieren und an Modul – Telefon anschließen.
29	Antennenkabel an Modul – Telefon anschließen.
30	Kurzschlusschleife an Stecker – Sprachsteuerung anbauen.

MY 2002

Part No. XR8 46639



**FITTING INSTRUCTIONS, INSTRUCTIONS DE MONTAGE,
EINBAUANLEITUNG, ISTRUZIONI DI MONTAGGIO,
INSTRUCCIONES DE MONTAJE, 取扱説明書**

S-TYPE

**GSM Telephone Fitting Kit, Kit de instalación del teléfono GSM,
Einbaukit - GSM-Telefon, Kit d'installation de téléphone GSM,
Kit di montaggio telefono GSM, GSM テレフォン取り付けキット**

Introducción

En el siguiente apartado de estas instrucciones se detallan las operaciones y la secuencia de montaje de los módulos en el maletero del vehículo. Siga las instrucciones tal y como se indica a continuación:

- Identifique en la primera columna de la tabla siguiente (A) la especificación del equipamiento del vehículo en el que se están montando los accesorios.
- Las operaciones de montaje deberán realizarse de acuerdo con la secuencia de los números en la segunda columna.

(En la tabla siguiente (B) se enumeran las operaciones y sus números correspondientes. Para facilitar el montaje, se incluyen las ilustraciones correspondientes tras las versiones traducidas de este apartado. Las ilustraciones llevan el número de las operaciones a las que corresponden).

(A) Especificación actual del vehículo	Secuencia de operaciones
No lleva sistema de telemática	18, 2, 6, 28, 29, 7, 30, 3, 23 & 20.
Activación por voz	2, 4, 15, 21, 6, 5, 7, 23, 28, 29, 3 & 20.
Reproductor de CD	10, 26, 2, 6, 28, 29, 7, 30, 3, 23, 1, 24, 9, 25, 19 & 11.
Control de voz y reproductor de CD	10, 8, 15, 2, 4, 22, 21, 6, 28, 29, 7, 5, 23, 3, 24, 19 & 11
Sistema de navegación	10, 12, 14, 2, 6, 28, 29, 7, 23, 30, 3, 13, 11, 20 & 27.
Activación por voz y sistema de navegación	10, 12, 14, 15, 22, 2, 4, 21, 6, 28, 29, 7, 5, 23, 3, 20, 27, 13 & 11.
Reproductor de CD y sistema de navegación	10, 12, 8, 18, 2, 6, 28, 29, 23, 30, 3, 24, 19, 13, 25, & 11
Activación por voz, reproductor de CD y sistema de navegación	10, 12, 8, 15, 2, 22, 4, 21, 6, 28, 29, 5, 7, 23, 3, 24, 19, 13 & 11.
Amplificador de potencia	16, 10, 14, 2, 6, 28, 29, 7, 23, 30, 3, 20, 11, 27, & 17.
Activación por voz y amplificador de potencia	16, 10, 14, 15, 2, 4, 22, 21, 6, 28, 29, 7, 5, 23, 3, 20, 11, 27 & 17.
Reproductor de CD y amplificador de potencia	16, 10, 8, 14, 18, 2, 6, 28, 29, 7, 23, 30, 3, 25, 24, 19, 11 & 17.
Activación por voz, reproductor de CD y amplificador de potencia	16, 10, 8, 14, 15, 2, 4, 22, 21, 6, 28, 29, 7, 5, 23, 3, 25, 19, 11, 24 & 17.
Sistema de navegación y amplificador de potencia	16, 10, 12, 14, 2, 6, 28, 29, 7, 23, 30, 3, 20, 27, 13, 11 & 17.
Activación por voz, sistema de navegación y amplificador de potencia	16, 10, 12, 14, 15, 2, 4, 22, 21, 6, 28, 29, 7, 5, 23, 3, 20, 27, 13, 11 & 17.
Reproductor de CD, sistema de navegación y amplificador de potencia	16, 10, 12, 8, 18, 2, 6, 28, 29, 7, 23, 24, 30, 3, 19, 13, 11 & 17.
Activación por voz, reproductor de CD, sistema de navegación y amplificador de potencia	16, 10, 12, 8, 15, 2, 4, 22, 21, 6, 28, 29, 7, 5, 23, 3, 24, 19, 13, 11 & 17.

(B) Nº de operación	Operaciones de montaje
1	Conecte directamente el cable D2b principal y los conectores al reproductor de CD.
2	Retire el soporte de refuerzo.
3	Sustituya el soporte de refuerzo.
4	Desconecte el cable D2b original que va al módulo de voz.
5	Conecte el cable D2b nuevo al módulo de voz.
6	Fije el módulo del teléfono al soporte de refuerzo.
7	Conecte el cable D2b nuevo al módulo del teléfono.
8	Desenchufe el conector que va al reproductor del CD.
9	Monte los clips de sujeción del cable D2b nuevo en el conjunto.
10	Retire el conjunto.
11	Sustituya el conjunto.
12	Desenchufe los conectores que van al módulo de navegación.
13	Enchufe los conectores al módulo de navegación.
14	Desenchufe el conector D2b del conjunto.
15	Desenchufe el conector D2b en el soporte de refuerzo.
16	Desenchufe los conectores que van al amplificador de potencia.
17	Enchufe los conectores al amplificador de potencia.
18	Retire el bucle de cortocircuito de D2b.
19	Enchufe el conector en el reproductor de CD.
20	Enchufe el cable D2b principal al conector en el soporte de refuerzo.
21	Deseche el cable.
22	Retire el clip de sujeción del conector D2b que va al soporte de refuerzo.
23	Coloque el clip de sujeción del conector D2b al soporte de refuerzo.
24	Enchufe el cable D2b al conector en el soporte de refuerzo.
25	Enchufe el cable D2b principal del vehículo al conector D2b en el conjunto.
26	Desenchufe el conector y D2b que van al reproductor del CD.
27	Enchufe el cable D2b al conector en el conjunto.
28	Localice el conector y enchúfelo al módulo del teléfono.
29	Conecte el cable de la antena al módulo del teléfono.
30	Instale un bucle de cortocircuito en el conector del sistema de activación por voz.



**FITTING INSTRUCTIONS, INSTRUCTIONS DE MONTAGE,
EINBAUANLEITUNG, ISTRUZIONI DI MONTAGGIO,
INSTRUCCIONES DE MONTAJE, 取扱説明書**

S-TYPE

**GSM Telephone Fitting Kit, Kit de instalación del teléfono GSM,
Einbaukit - GSM-Telefon, Kit d'installation de téléphone GSM,
Kit di montaggio telefono GSM, GSM テレフォン取り付けキット**

Introduzione

Nella seguente sezione di istruzioni vengono descritte in sequenza le operazioni di montaggio relative ai moduli situati nel bagagliaio del veicolo. Eseguire le istruzioni come indicato di seguito:

- Identificare la specifica attuale del veicolo su cui si sta montando l'accessorio indicato nella prima colonna della tabella (A) riportata di seguito.
- Eseguire le operazioni nell'ordine richiesto, attenendosi alla sequenza dei numeri riportati nella seconda colonna.

(Le operazioni e i relativi numeri sono elencati nella tabella (B) riportata di seguito. Come ausilio alla comprensione del testo tradotto vengono incluse delle figure di riferimento la cui numerazione corrisponde a quella delle operazioni).

(A) Specifica veicolo attuale	Sequenza operazioni
Telematica non in dotazione	18, 2, 6, 28, 29, 7, 30, 3, 23 & 20.
Telefono	2, 4, 15, 21, 6, 5, 7, 23, 28, 29, 3 & 20.
Comando vocale	10, 26, 2, 6, 28, 29, 7, 30, 3, 23, 1, 24, 9, 25, 19 & 11.
Telefono e comando vocale	10, 8, 15, 2, 4, 22, 21, 6, 28, 29, 7, 5, 23, 3, 24, 19 & 11.
Sistema di navigazione	10, 12, 14, 2, 6, 28, 29, 7, 23, 30, 3, 13, 11, 20 & 27.
Telefono e Navigazione	10, 12, 14, 15, 22, 2, 4, 21, 6, 28, 29, 7, 5, 23, 3, 20, 27, 13 & 11.
Comando vocale e sistema di navigazione	10, 12, 8, 18, 2, 6, 28, 29, 23, 30, 3, 24, 19, 13, 25, & 11
Telefono, comando vocale e sistema di navigazione.	10, 12, 8, 15, 2, 22, 4, 21, 6, 28, 29, 5, 7, 23, 3, 24, 19, 13 & 11.
Amplificatore	16, 10, 14, 2, 6, 28, 29, 7, 23, 30, 3, 20, 11, 27, & 17.
Telefono e amplificatore	16, 10, 14, 15, 2, 4, 22, 21, 6, 28, 29, 7, 5, 23, 3, 20, 11, 27 & 17.
Comando voce e amplificatore	16, 10, 8, 14, 18, 2, 6, 28, 29, 7, 23, 30, 3, 25, 24, 19, 11 & 17.
Telefono, comando voce e amplificatore	16, 10, 8, 14, 15, 2, 4, 22, 21, 6, 28, 29, 7, 5, 23, 3, 25, 19, 11, 24 & 17.
Sistema navigazione e amplificatore	16, 10, 12, 14, 2, 6, 28, 29, 7, 23, 30, 3, 20, 27, 13, 11 & 17.
Telefono, sistema di navigazione e amplificatore	16, 10, 12, 14, 15, 2, 4, 22, 21, 6, 28, 29, 7, 5, 23, 3, 20, 27, 13, 11 & 17.
Comando voce, sistema di navigazione e amplificatore	16, 10, 12, 8, 18, 2, 6, 28, 29, 7, 23, 24, 30, 3, 19, 13, 11 & 17.
Telefono, comando voce, sistema di navigazione e amplificatore	16, 10, 12, 8, 15, 2, 4, 22, 21, 6, 28, 29, 7, 5, 23, 3, 24, 19, 13, 11 & 17.

(B) Operazione n.	Operazione
1	Collegare il cavo principale D2b direttamente al lettore CD.
2	Smontare la staffa.
3	Sostituire la staffa.
4	Scollegare il cavo originale D2b dal modulo del telefono.
5	Collegare il cavo nuovo D2b al modulo del telefono.
6	Scollegare il cavo originale D2b dal modulo comando voce.
7	Collegare il cavo nuovo D2b al modulo del comando voce.
8	Smontare i fermi che fissano il cavo originale D2b al supporto del modulo.
9	Montare i fermi che fissano il cavo nuovo D2b al supporto del modulo.
10	Smontare il supporto del modulo.
11	Montare il supporto del modulo.
12	Scollegare i connettori e il cavo originale D2b dal modulo del sistema di navigazione.
13	Collegare i connettori e il cavo nuovo D2b al modulo del sistema di navigazione.
14	Scollegare la spina D2b dal supporto del modulo.
15	Scollegare la presa D2b sulla staffa.
16	Scollegare i connettori e il cavo originale D2b dall'amplificatore.
17	Collegare i connettori e il cavo nuovo D2b all'amplificatore.
18	Smontare il cablaggio di collegamento D2b.
19	Montare il cablaggio di collegamento sul cavo D2b.
20	Posizionare il connettore e collegarlo al lettore CD
21	Gettare il cavo.
22	Rimuovere il fermo che fissa la presa D2b alla staffa.
23	Montare il fermo che fissa la presa D2b alla staffa.
24	Collegare il cavo D2b alla presa sulla staffa.
25	Collegare il cavo principale D2b del veicolo alla presa D2b sul supporto del modulo.
26	Collegare il nuovo cavo D2b al lettore CD
27	Scollegare il cavo principale D2b del veicolo dalla presa D2b sul supporto del modulo.
28	Montare il lettore Cd sulle staffe del supporto modulo.
29	Modificare il rivestimento del bagagliaio.
30	Collegare il cavo di messa in cortocircuito al connettore del comando vocale.

MY 2002

Part No. XR8 46639



FITTING INSTRUCTIONS, INSTRUCTIONS DE MONTAGE,
EINBAUANLEITUNG, ISTRUZIONI DI MONTAGGIO,
INSTRUCCIONES DE MONTAJE, 取扱説明書

S-TYPE

GSM Telephone Fitting Kit, Kit de instalación del teléfono GSM,
Einbaukit - GSM-Telefon, Kit d'installation de téléphone GSM,
Kit di montaggio telefono GSM, GSM テレフォン取り付けキット

イントロダクション

インストラクションの以下の部分は、車両のトランク内のモジュールに必要な操作と手順を詳細に記述しています。これらのインストラクションを以下のように実行します：

- 以下の表(A)の最初の行で、アクセサリを取り付けようとしている車両の現在の仕様を確認します。
- 実施する手順の順番は、2行目にある数字の順に従います。

(手順とその番号は (B) の下の表に示されており、参考のために翻訳された文章の後にイラストが挿入されています。これらは手順の番号として参照されます)

(A) 現在の車両仕様	手順の番号
テレマティクス未装着。	18, 2, 6, 28, 29, 7, 30, 3, 23 & 20.
音声。	2, 4, 15, 21, 6, 5, 7, 23, 28, 29, 3 & 20.
CD プレーヤー	10, 26, 2, 6, 28, 29, 7, 30, 3, 23, 1, 24, 9, 25, 19 & 11.
音声 & CD プレーヤー。	10, 8, 15, 2, 4, 22, 21, 6, 28, 29, 7, 5, 23, 3, 24, 19 & 11
ナビゲーション。	10, 12, 14, 2, 6, 28, 29, 7, 23, 30, 3, 13, 11, 20 & 27.
音声 & ナビゲーション。	10, 12, 14, 15, 22, 2, 4, 21, 6, 28, 29, 7, 5, 23, 3, 20, 27, 13 & 11.
CD プレーヤー & ナビゲーション。	10, 12, 8, 18, 2, 6, 28, 29, 23, 30, 3, 24, 19, 13, 25, & 11
音声、CD プレーヤー & ナビゲーション。	10, 12, 8, 15, 2, 22, 4, 21, 6, 28, 29, 5, 7, 23, 3, 24, 19, 13 & 11.
パワーアンプ。	16, 10, 14, 2, 6, 28, 29, 7, 23, 30, 3, 20, 11, 27, & 17.
音声 & パワーアンプ。	16, 10, 14, 15, 2, 4, 22, 21, 6, 28, 29, 7, 5, 23, 3, 20, 11, 27 & 17.
CD プレーヤー & パワーアンプ。	16, 10, 8, 14, 18, 2, 6, 28, 29, 7, 23, 30, 3, 25, 24, 19, 11 & 17.
音声、CD プレーヤー & パワーアンプ。	16, 10, 8, 14, 15, 2, 4, 22, 21, 6, 28, 29, 7, 5, 23, 3, 25, 19, 11, 24 & 17.
ナビゲーション & パワーアンプ。	16, 10, 12, 14, 2, 6, 28, 29, 7, 23, 30, 3, 20, 27, 13, 11 & 17.
音声、ナビゲーション & パワーアンプ。	16, 10, 12, 14, 15, 2, 4, 22, 21, 6, 28, 29, 7, 5, 23, 3, 20, 27, 13, 11 & 17.
CDプレーヤー、ナビゲーション&パワーア	16, 10, 12, 8, 18, 2, 6, 28, 29, 7, 23, 24, 30, 3, 19, 13, 11 & 17.
音声、CD プレーヤー、ナビゲーション & パワーアンプ。	16, 10, 12, 8, 15, 2, 4, 22, 21, 6, 28, 29, 7, 5, 23, 3, 24, 19, 13, 11 & 17.

(B) 手順 No.	手順
1	メイン D2b リードおよび電気リカル コネクタを CD プレーヤーに接続します。
2	Kaiser ブラケットの位置を動かします。
3	Kaiser ブラケットを元の位置に動かします。
4	音声モジュールへの元の D2b リードの接続を外します。
5	音声モジュールへ新しい D2b リードを接続します。
6	テレフォン モジュールを Kaiser ブラケットへ固定します。
7	テレフォン モジュールへ新しい D2b リードを接続します。
8	電気リカル コネクタを CD プレーヤーへ接続します。
9	新品の D2b リードをスタックに固定する固定クリップを取り付けます。
10	スタックの位置を動かします。
11	スタックを元の位置へ動かします。
12	ナビゲーション モジュールへの電気リカル コネクタの接続を外します。
13	ナビゲーション モジュールへの電気リカル コネクタを接続します。
14	スタックから D2b プラグの接続を外します
15	Kaiser ブラケットの D2b プラグの接続を外します。
16	パワーアンプへの電気リカル コネクタの接続を外します。
17	パワーアンプへの電気リカル コネクタを接続します。
18	D2b ショーティング ループの接続を外します。
19	CD プレーヤーの電気リカル コネクタを接続します。
20	メイン車両 D2b リードを Kaiser ブラケットのプラグに接続します。
21	リードを破棄します。
22	D2b プラグを Kaiser ブラケットへ固定しているクリップを取り外します。
23	D2b プラグを Kaiser ブラケットへ固定しているクリップを取り付けます。
24	D2b リードを Kaiser ブラケットのプラグに接続します。
25	メイン車両 D2b リードをスタックの D2b プラグに接続します。
26	D2b および電気リカル コネクタを CD プレーヤーから外します。
27	D2b リードをスタック上のプラグへ接続します。
28	電気リカル コネクタを所定の位置にセットし、テレフォン モジュールへ接続します。
29	テレフォン モジュールへアンテナ リードを接続します。
30	短絡用ループをVoiceの電気リカル コネクタに取り付けます。



FITTING INSTRUCTIONS, INSTRUCTIONS DE MONTAGE,
EINBAUANLEITUNG, ISTRUZIONI DI MONTAGGIO,
INSTRUCCIONES DE MONTAJE, 取扱説明書

S-TYPE

GSM Telephone Fitting Kit, Kit de instalación del teléfono GSM,
Einbaukit - GSM-Telefon, Kit d'installation de téléphone GSM,
Kit di montaggio telefono GSM, GSM テレフォン取り付けキット

Reference illustrations

The numbers for the following illustrations refer to the operation numbers in table (B).

Illustrations

Les numéros des illustrations suivantes renvoient aux numéros d'opérations du tableau (B).

Abbildungen

Die Nummern der folgenden Abbildungen beziehen sich auf die Nummern der Arbeitsschritte in Tabelle (B).

Ilustraciones de referencia

Los números de las ilustraciones siguientes se corresponden con los números de operación que se indican en la tabla (B).

Figure di riferimento

I numeri delle figure successive si riferiscono ai numeri operazione nella tabella (B).

参考イラスト

以下のイラストの番号は、表 (B)中の作業番号を参照しています。

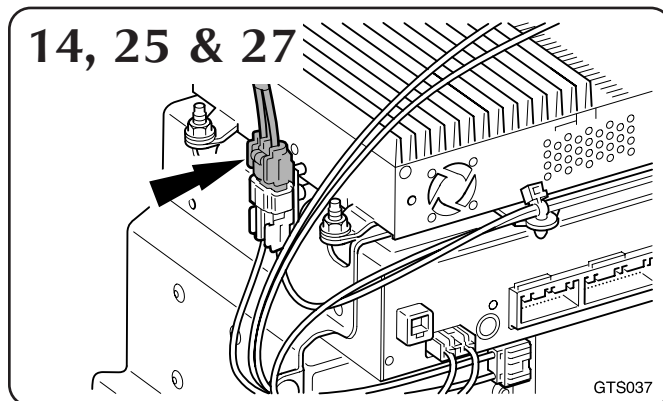
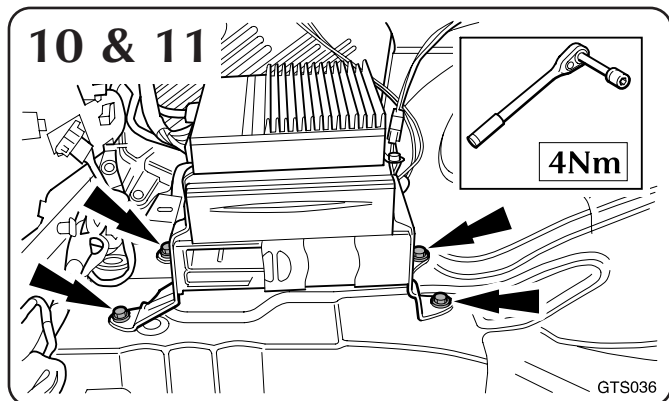
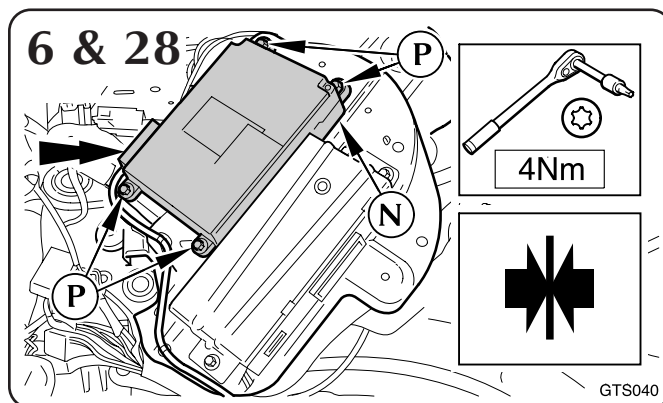
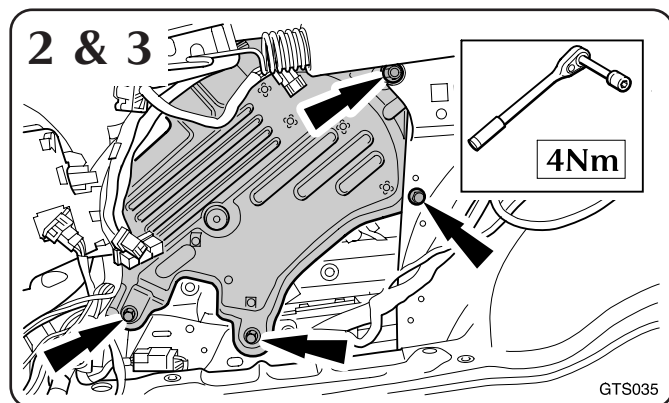

MY 2002

Part No. XR8 46639

S-TYPE

**GSM Telephone Fitting Kit, Kit de instalación del teléfono GSM,
Einbaukit - GSM-Telefon, Kit d'installation de téléphone GSM,
Kit di montaggio telefono GSM, GSM テレフォン取り付けキット**

Reference illustrations

The numbers for the following illustrations refer to the operation numbers in table (B).

Illustrations

Les numéros des illustrations suivantes renvoient aux numéros d'opérations du tableau (B).

Abbildungen

Die Nummern der folgenden Abbildungen beziehen sich auf die Nummern der Arbeitsschritte in Tabelle (B).

Ilustraciones de referencia

Los números de las ilustraciones siguientes se corresponden con los números de operación que se indican en la tabla (B).

Figure di riferimento

I numeri delle figure successive si riferiscono ai numeri operazione nella tabella (B).

参考イラスト

以下のイラストの番号は、表 (B)中の作業番号を参照しています。

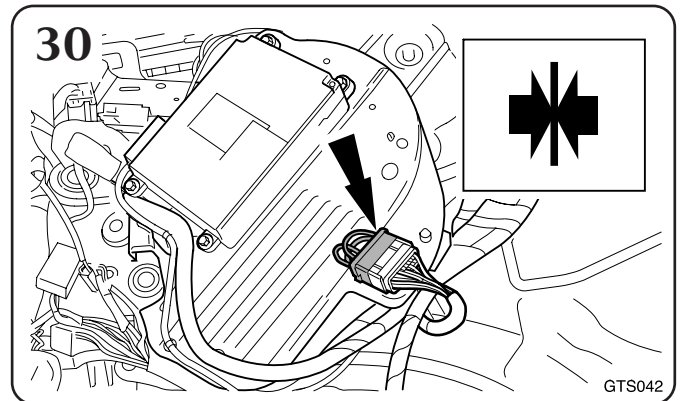
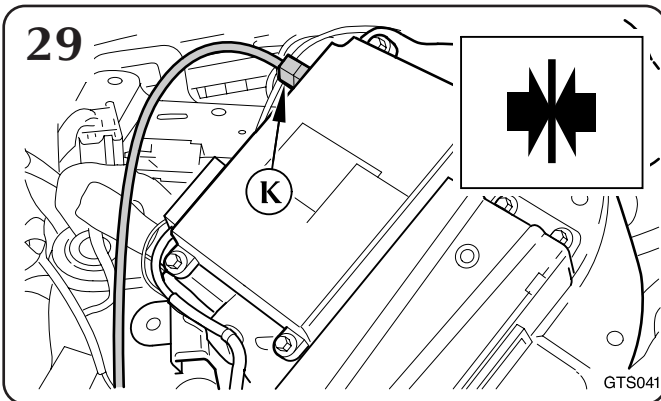
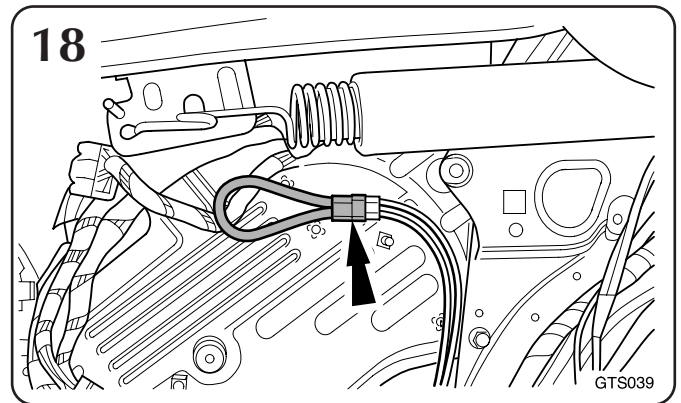
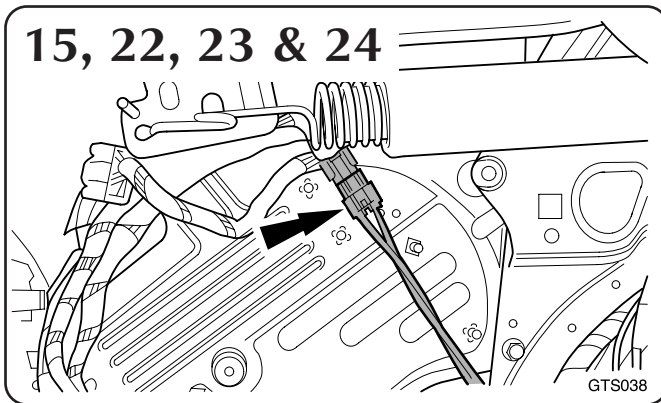



FITTING INSTRUCTIONS, INSTRUCTIONS DE MONTAGE,
EINBAUANLEITUNG, ISTRUZIONI DI MONTAGGIO,
INSTRUCCIONES DE MONTAJE, 取扱説明書

S-TYPE

GSM Telephone Fitting Kit, Kit de instalación del teléfono GSM,
Einbaukit - GSM-Telefon, Kit d'installation de téléphone GSM,
Kit di montaggio telefono GSM, GSM テレフォン取り付けキット

Notes: Hinweise: Note: Nota: 注:

- 35-45. Carry out these operations on all vehicles .
- 35-45. Opérations applicables à tous les véhicules.
- 35-45. Diese Arbeitsschritte sind an allen Fahrzeugen durchzuführen.
- 35-45. Realice estas operaciones en todos los modelos.
- 35-45. Eseguire tali operazioni su tutti i veicoli.
- 35-45. これらの手順を全ての車両に実施してください。

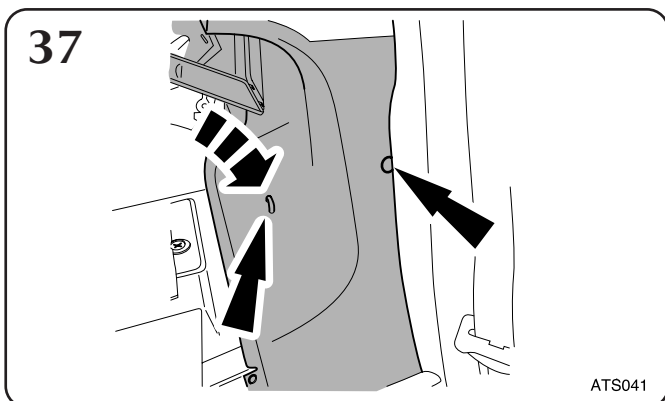
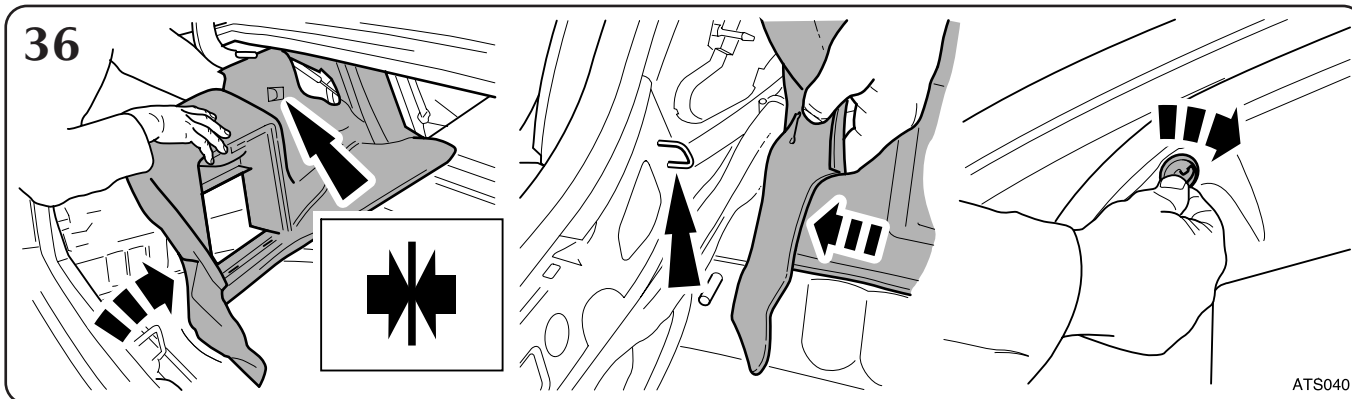
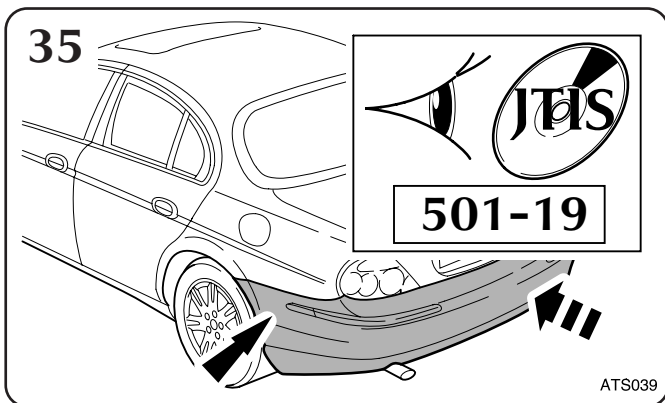

MY 2002

Part No. XR8 46639

S-TYPE

GSM Telephone Fitting Kit, Kit de instalación del teléfono GSM,
Einbaukit - GSM-Telefon, Kit d'installation de téléphone GSM,
Kit di montaggio telefono GSM, GSM テレフォン取り付けキット

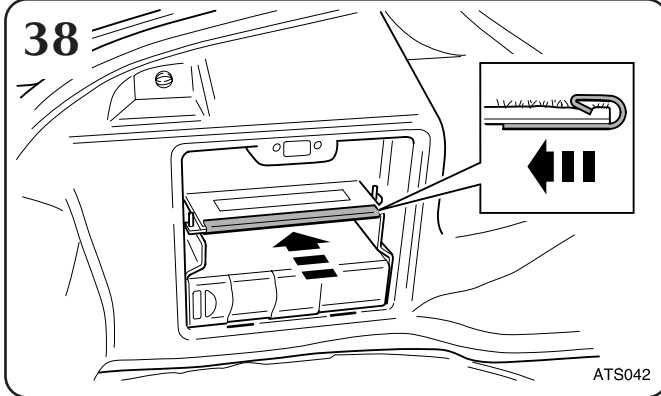

Notes: Hinweise: Note: Nota: 注:

- 38. If fitted.
- 38. Le cas échéant.
- 38. Falls vorhanden.
- 38. Si procede.
- 38. Se in dotazione.
- 38. 装着されている場合

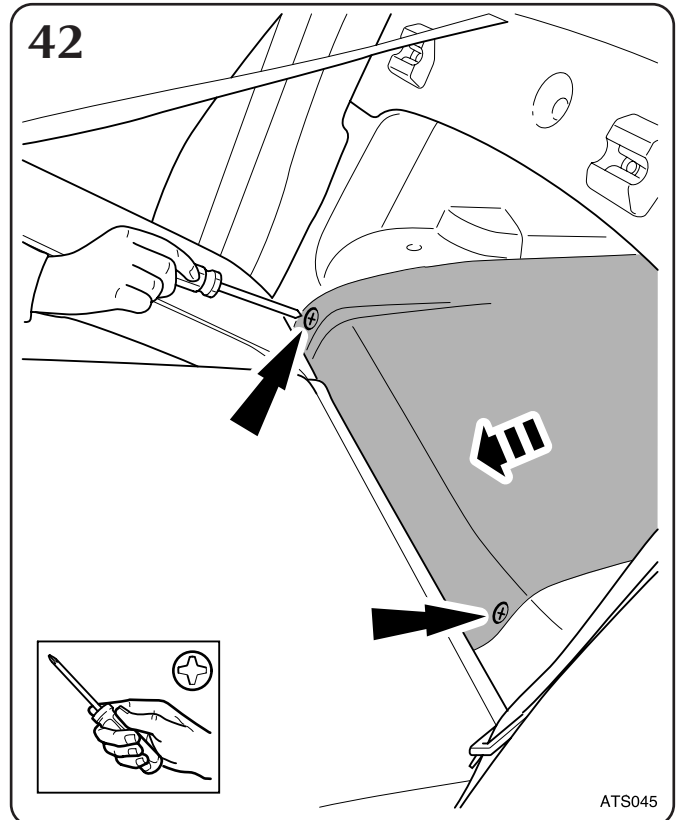
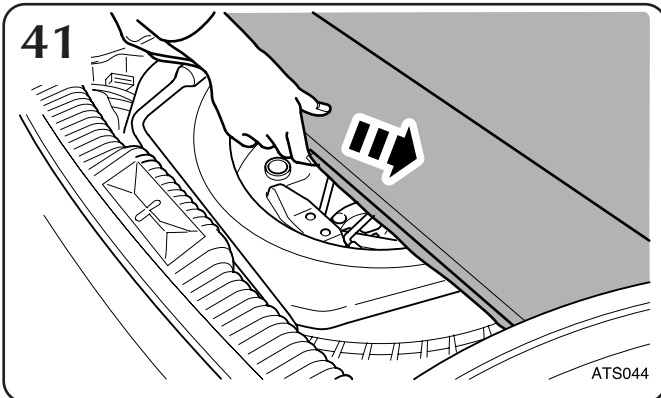
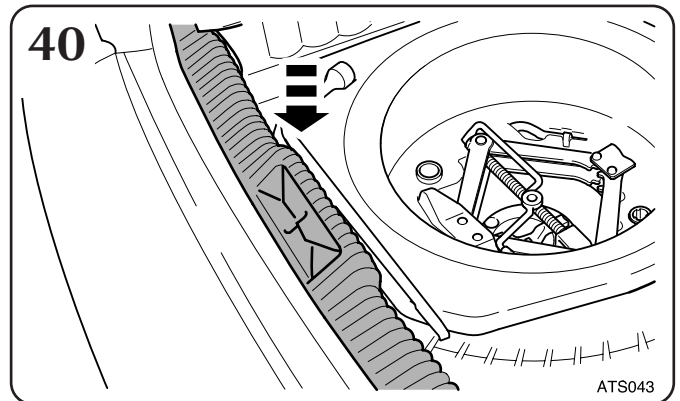
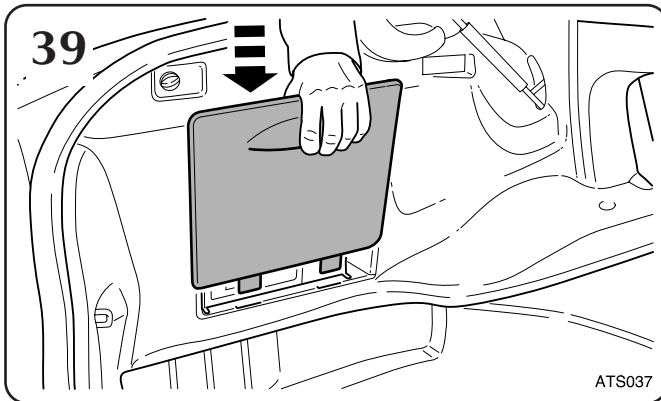

S-TYPE

**GSM Telephone Fitting Kit, Kit de instalación del teléfono GSM,
Einbaukit - GSM-Telefon, Kit d'installation de téléphone GSM,
Kit di montaggio telefono GSM, GSM テレフォン取り付けキット**

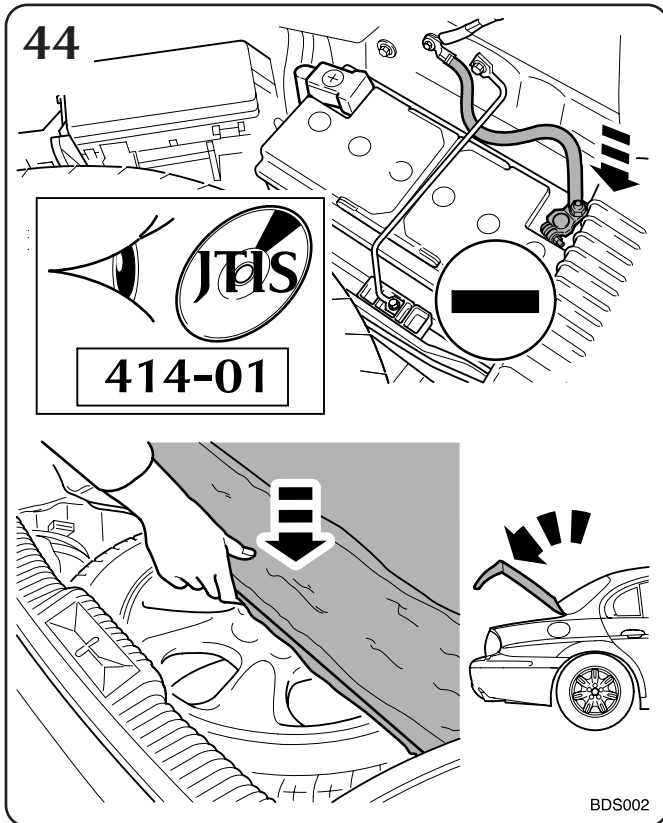
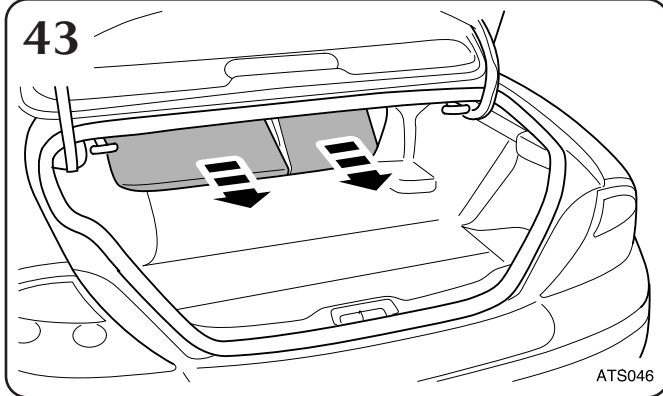

Notes: Hinweise: Note: Nota: 注:

- 44. Refer to J.T.I.S / Drivers Handbook to ensure correct operations are carried out, relevant to battery disconnect and reconnect.
- 44. Se reporter au TIS Jaguar / Manuel de l'utilisateur pour pouvoir effectuer les opérations correctes, applicables au débranchement et au branchement de la batterie.
- 44. Zur korrekten Durchführung der Arbeitsschritte beim Ab- und Anklemmen der Batterie siehe JTIS/Fahrzeug-Bedienungsanleitung.
- 44. Remítase al JTIS/Manual del propietario para comprobar que se realizan las operaciones correspondientes relativas a la desconexión y conexión de la batería.
- 44. Vedere il J.T.I.S / Manuale del proprietario per accertarsi di eseguire le operazioni corrette, per ciò che concerne lo scollegamento e il collegamento della batteria.
- 44. バッテリーの取外しと接続に関連する正しい作業を実施するためには、J.T.I.S / ドライバー ハンドブックを参照して下さい。

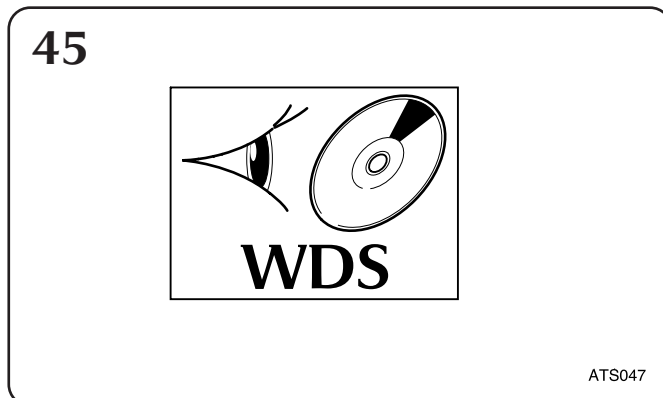

Notes: Hinweise: Note: Nota: 注:

- 45. Refer to WDS.
- 45. Se reporter au WDS
- 45. Händleroptionen mit WDS
- 45. Remítase al WDS
- 45. Fare riferimento al WDS
- 45. ディーラー オプションの再プログラムにはW.D.S.を参照して下さい。

MY 2002

Part No. XR8 46639